

Бельснер Ю.Н.

ЧОУ ВО «Таганрогский институт управления и экономике»
347900, Ростовская обл., г. Таганрог, ул. Петровская, д.45
belsner1977@mail.ru

Социально-экономическое положение семей с детьми: проблемы поддержки

В условиях демографических изменений важность поддержки семей с детьми возрастает. Увеличение финансовых нагрузок на семьи требует эффективных программ налоговых льгот и пособий. Экономическая поддержка семей с детьми очень важна в современном обществе и в Российском государстве в целом, т.к. затрачивает такие важные аспекты как демография и благополучие граждан РФ. В связи со сложившейся тяжелой политической обстановкой в стране после начало СВО, уровень рождаемости снижается, что в дальнейшем может привести к демографическому кризису в стране, как это было в 90 годы. Благодаря новым программам, такие, как материнский капитал, единовременная выплата на одного с более детей, детское пособие для малоимущих семей, льгот и других социальных выплат, экономическая поддержка служит надежным гарантом и защитой для семей с детьми и граждан РФ.

Цель работы - исследовать существующую систему поддержки семей с детьми и выявить ее слабые места. Объект исследования - современная система поддержки семей с детьми в России. Предмет исследования - механизмы и программы поддержки, их эффективность и влияние на демографическую ситуацию.

Для понимания сути проблем экономического положения семей с детьми в России необходимо тщательно проанализировать законодательные изменения, оценить доступность и адекватность мер поддержки, выявить основные проблемы и недостатки. Обобщение основных проблем позволило свести все в единую схему, отраженную на рис.1.



Рис. 1 – Основные проблемы российских семей с детьми

Данные показывают, что положение семьи (ее проблемы и возможности) обусловлены национальной принадлежностью. В частности, анализ данных, сравнение с международным опытом, проведение опросов среди семей, экспертиза существующих инициатив позволили определить основные проблемы для русских и армянских семей. Для русских семей основными проблемами являются: финансовая нестабильность; необходимость переезда в другой регион. Для армянской семьи – формирование культурной идентичности; скрытая дискриминация. Среди перспектив для русских семей можно выделить «образование и карьера детей» и «интеграция в новое общество». Для армянской семей - «укрепление родственных связей» и «развитие бизнеса». Русская семья, несмотря на доступ к ресурсам, испытывает финансовые трудности, тогда как армянская семья имеет сильные традиции, но сталкивается с предвзятостью. Поэтому государственная поддержка семьи должна иметь не только экономические основания, учитывать как культурные особенности, так и социальные условия.

Литература

1. Кондакова Н.А. *Современная социальная поддержка семей с детьми* [Электронный ресурс] // URL: <https://www.elibrary.ru/contents.asp?id=33925660> [дата обращения: 22.12.2024].
2. Рашитова Л.К. Социально-экономические проблемы и пути их решения // *Современные проблемы науки и образования*. - 2013. - № 3. - С. 403 URL: <https://cyberleninka.ru/article/n/sovremennaya-sotsialnaya-podderzhka-semey-s-detmi> [дата обращения: 22.12.2024].

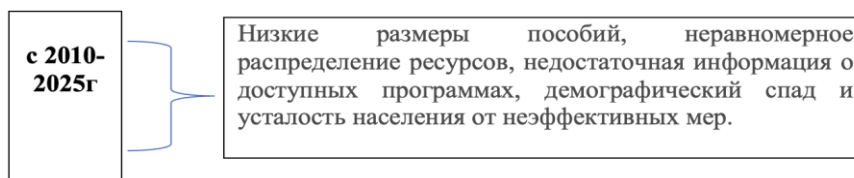
Бут Д.В.
ВУНЦ ВВС «ВВА имени профессора Н.Е. Жуковского и Ю.А. Гагарина»
г. Воронеж, ул. Старых Большевиков, 54а
But.dmitry1982@yandex.ru

Учебно-методический подход при военно-профессиональной подготовке офицеров в академии военно-воздушных сил

При организации подготовки офицерских кадров в высших военных образовательных учреждениях следует руководствоваться не только современными требованиями к их военно-профессиональной подготовке. Необходимо смотреть в будущее, так как слушатели и курсанты «Военно-воздушной академии имени профессора Н.Е. Жуковского и Ю.А. Гагарина» (ВУНЦ ВВС «ВВА») будут развивать военную науку и активно участвовать в укреплении наших Вооруженных Сил в последующие десятилетия. Для моделирования больших по объему и количеству внутренних и внешних составляющих, а также их взаимосвязей часто применяется когнитивный подход, базирующийся на понятии когнитивной карты [1, 2].

Целью данной работы является разработка методического подхода к моделированию траектории обучения в ВУНЦ ВВС «ВВА» на основе когнитивной карты взаимосвязей дисциплины «Бортовые комплексы радиоэлектронной борьбы».

Анализ тематического плана дисциплины «Бортовые комплексы радиоэлектронной борьбы» («БК РЭБ») позволил выделить несколько предметов обучения, которые необходимы для успешного освоения предусмотренной программы подготовки [3], поскольку их содержание характеризуется внутренними межпредметными связями: 1) Автоматика и управление (АиУ); 2) Формирование и передача сигналов (ФПС); 3) Прием и обработка сигналов (ПОС); 4) Антенны и устройства сверхвысокой частоты (АУСВЧ); 5) Электродинамика и распространение радиоволн (ЭРРВ); 6) Теоретические основы радиолокации (ТОРЛ); 7) Бортовые системы радиоуправления (БСР); 8) Авиационные лазерные и оптико-электронные системы (АЛОЭС). На рисунке 1 приведен вариант когнитивной карты взаимосвязей дисциплины «БК РЭБ» и других профессионально-ориентированных дисциплин.



Рис. 1. Когнитивная карта взаимосвязей дисциплины «БК РЭБ» и других профессионально-ориентированных дисциплин

Для моделирования индивидуальной траектории обучения необходимо учитывать, что все понятия курса «БК РЭБ» взаимосвязаны между собой, а дисциплины, изученные раньше, непосредственно влияют на освоение учебной программы. Используем обозначение двух понятий – i и j , определим степень их взаимосвязи в соответствии с процедурой:

- 1) определим количество понятий, взаимосвязанных с понятием i как n_i ;
- 2) примем, что каждое понятие дисциплины влияет на i одинаково

$$\omega_{ij} = 1/n_i, \quad (1)$$

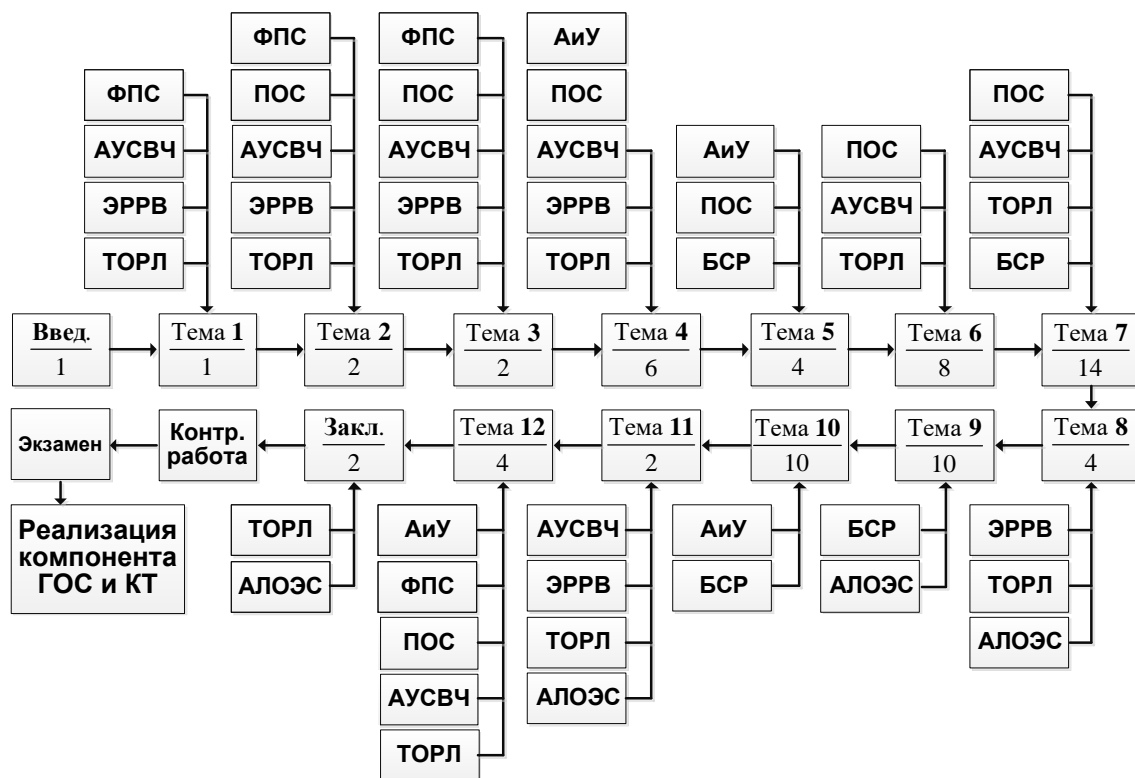
где ω_{ij} – степень влияния смежных дисциплин. Под степенью овладения дисциплиной или понятием курса будем понимать некоторое нормированное количество баллов, полученное за тестирование по дисциплине (понятию).

Для анализа степени овладения дисциплиной «БК РЭБ» при некоторых знаниях по дисциплине «ТОРЛ» воспользуемся импульсным методом ивыражением

$$X_{ОД-i}^{БК}[1] = X_i^{БК}[0] + \sum_{j=1}^J \omega_{ij} \cdot X_{ОП-j}^{ПЛС}[1], \quad (2)$$

где $X_{ОД-i}^{БК}[1]$ – степень овладения дисциплиной «БК РЭБ»; $X_{ОП-j}^{ПЛС}[1]$ – степень овладения понятием дисциплины «ТОРЛ»; $X_i^{БК}[0]$ – начальная степень владения дисциплиной «БК РЭБ»; ω_{ij} – степень влияния понятия j дисциплины «ТОРЛ» на дисциплину «БК РЭБ».

Оценим влияние на результаты обучения по дисциплине «БК РЭБ» результатов освоения курсантами курса «ТОРЛ» с помощью следующего выражения

$$X_{ОП-i}^{БК}[1] = X_i^{БК}[0] + \sum_{j=1}^J \omega_{ij} \cdot [X_{ОП-j}^{ПЛС}[1] + X_j^{ПЛС}[0]], \quad (3)$$

где $X_{оп_i}^{БК}[1]$, $X_{оп_j}^{ПЛС}[1]$ – степень овладения понятием дисциплин «БК РЭБ» и «ТОРЛ»; $X_i^{БК}[0]$, $X_j^{ПЛС}[0]$ – начальное значение владения дисциплинами.

При анализе результатов моделирования примем, что при 100% знаний всех понятий по курсу «ТОРЛ» курсант может набрать 30 баллов исключительно за счет освоения физических основ построения бортовых комплексов обороны (комплексов радиоэлектронной борьбы). Допустим, что курсант (слушатель) имеет определенные знания понятий по «БК РЭБ», при этом рассмотрим самый простой вариант – все понятия оценены одним и тем же количеством баллов (по 100-бальной шкале).

Проанализируем адаптацию процесса обучения по дисциплине «БК РЭБ». В реальном процессе изучения дисциплин осуществить это возможно с помощью часов самостоятельной работы курсанта (слушателя) как по курсу «БК РЭБ», так и по другим курсам. Если знания понятий являются недостаточными, то целесообразно провести следующий этап дополнительных занятий для заполнения имеющихся пробелов предшествующих этапов. На втором и последующих этапах дополнительные занятия проводятся только по темам, знания которых составляют менее 50 баллов.

По результатам данной работы можно сделать следующие выводы: для успешного освоения профильных дисциплин в ВУНЦ ВВС «ВВА» необходимо владение физическими понятиями из обеспечивающих дисциплин, при этом каждое из этих понятий непосредственно влияет на освоение профильной дисциплины; учет взаимосвязи понятий дисциплины «БК РЭБ» позволяет в полной мере оценить знания по данной дисциплине; математическое моделирование адаптивной траектории обучения на основе когнитивной карты взаимосвязей дисциплины «БК РЭБ» и других профессионально-ориентированных дисциплин дает возможность спрогнозировать результаты обучения курсантов (слушателей).

Литература

1. Зиброва Н.В., Леньшин А.В., Кравцов Е.В. Особенности планирования полнофакторных педагогических экспериментов при подготовке офицерских кадров // Вестник Краснодарского университета МВД России. – 2023. – №1 (59). – С. 137–141.
2. Организация образовательного процесса на кафедре: методическое пособие / А.В. Леньшин, С.А. Попов, Н.В. Зиброва, В.П. Сидорчук; под ред. Г.В. Зиброва. – Воронеж: ИПЦ «Научная книга», 2013. – 234 с.
3. Леньшин А.В. Бортовые комплексы радиоэлектронной борьбы: учебник. – Воронеж: ИПЦ «Научная книга», 2023. – 636 с.

Варламова Е.В.

*Муромский институт (филиал) федерального государственного бюджетного образовательного учреждения высшего образования «Владимирский государственный университет имени Александра Григорьевича и Николая Григорьевича Столетовых», г. Муром, Владимирская обл., ул. Орловская, д. 23
karetko333@mail.ru*

Преступление и наказание по Соборному Уложению 1649 г.

Термин «преступление» относится к моральной и правовой сферам человеческой жизни. Когда кто-то произносит слово «преступление», то сразу вспоминается роман Ф.М. Достоевского - «Преступление и наказание». Действительно две эти категории идут друг за другом: преступление порождает наказание, без преступления не должно быть наказания.

Цель работы: рассмотреть понятие преступления, наказание, изучить виды наказаний по Соборному Уложению 1649г.

Методы, используемые в работе: исторический, метод сравнения, системно-структурный метод, сравнительно-правовой метод.

Разберемся в значении термина «преступление». Толковый словарь Ожегова говорит: «Преступление - общественно опасное действие, нарушающее закон и подлежащее уголовной ответственности» [1].

Этимология слова «преступление» говорит о том, что оно произошло от глагола «преступить», что означает нарушить какие-либо нормы, границы, правила [2].

Зададимся вопросом, что же такое наказание. «Особая мера государственного принуждения, применяемая судом от имени государства за совершение преступления» - говорит Большая советская энциклопедия [3]. А Краткий церковный словарь определяет «наказание» как наставление, научение, вразумление» [4].

Из этого следует вполне закономерный вывод, что за нарушение правил, норм, границ должно следовать наставление, научение, вразумление.

Если же этого не происходит, то количество преступлений в обществе будет неуклонно расти. Это понимали наши предки. Именно поэтому они старались закрепить понятие «преступление» и «наказание» в государственных документах.

Соборное Уложение 1649 года – величайший государственный документ, памятник русского права. Это собрание законов, которое регламентировало различные сферы жизни людей в XVII веке. Уложение было разработано комиссией во главе с боярином князем Никитой Ивановичем Одоевским после Соляного бунта 1648 года в Москве и ряда восстаний в других городах. Принято 29 января (8 февраля) 1649 года на Земском соборе, в том же году опубликовано общим тиражом 2,4 тыс. экземпляров [5].

Соборное Уложение состоит из 25 глав. Первые главы посвящены охране государственности, церкви и особы государя. При изучении глав обращает на себя внимание разнообразие наказаний, которые следуют за различные преступления. Так, за богохульство полагалась смертная казнь через сожжение, за препятствие к служению литургии – «казнити смертию безо всякия пощады»[6], за непристойные речи в храме – торговая казнь¹, за убийство

¹ Торговая казнь, в России вид уголовного наказания, возникший в 15 в. Заключалась в публичном битье кнутом на торговых площадях и в др. присутственных местах. Упоминается в *Судебнике 1497* в качестве наказания за первую кражу, за перепаживание межи. *Соборное уложение*

в церкви – смертная казнь, за обращение во время литургии с личными просьбами к государю, патриарху, митрополиту тюремное заключение. За посягательство на жизнь государя, за государственную измену – смертная казнь, за поджог города «зжечь безо всякого милосердия».[7] Так же за государственную измену в виде наказания применяется конфискация имущества. Наказание распространяется и на семью, если она знала о готовящейся измене. За поимку изменника полагалась награда государя. За посягательство на близких к государю людей также полагалось «казнить смертью безо всякия пощады» [8]. А за ложный донос «чинити жестокое наказание, что государь укажет»[8].

За брань, оскорбление, драки на царском дворе полагалось тюремное заключение, за убийство, использование оружия – смертная казнь, за воровство – отсечение руки. Четвертая глава посвящена подделке царских печатей, писем. За все это полагалась смертная казнь. За подделку денежных знаков так же полагалось «казнить смертью, залити горло».

Таким образом, мы видим, что наказания, применяемые за преступления против государя, церкви, государственности отличаются особой строгостью, во многих случаях даже жестокостью: «зжечь безо всякого милосердия», «чинити жестокое наказание, что государь укажет», «казнить смертью, залити горло», «отсечение руки». Цель наказания - устрашение. Так же налицо сословный характер наказаний. К высшим сословиям применялись более мягкие наказания, к крестьянам за это же преступление – смертная казнь.

Глава XXI «О разбойных и о татинных делах а в ней 104 статьи» закрепляет виды наказаний за разбой. К таковым относятся: «бить кнутом и отрезать ему левое ухо, и посадити его в тюрьму на два года, а животы его отдать исцом в выть, и ис тюрьмы выимая его, посылать в кайдалах работать на всякия изделия, где государь укажет» [9]. Закрепляется такой вид наказания как высылка в «Украинные городы». Существует понятие совершения преступления впервые. За такое преступление назначается более мягкое наказание. С целью установления виновного допускаются пытки, обыски. За укрывательство разбойников полагался штраф.

В главе XXII говорится об ответственности родителей за убийство детей, а детей за убийство родителей, за дерзость по отношению к родителям. Обращает на себя внимание строгость наказания детей за дерзость, нанесение обид родителям, за их убийство. Не допускается слушать в суде жалобы детей на родителей. Строго наказывалось посягательство жены на жизнь мужа, слуг на жизнь господ – смертная казнь, битье кнутом нещадно, «держати ея в земле до тех мест, покамест она умрет» [10].

Таким образом, мы видим, что Соборное Уложение содержит достаточно обширный перечень преступлений – против государя, церкви, родителей, детей, собственности, чести. Наказания отличаются особой строгостью и даже жестокостью. В Соборном Уложении отсутствует понятие «преступление», «наказание». Но есть понятие совершения преступления впервые. С целью установления вины подозреваемого допускаются пытки, обыски.

Роль Соборного Уложения в истории русского права трудно переоценить. Н.М. Карамзин говорил, что Соборное Уложение – это основа не только для действующих, но и будущих законов. Оно регулировало общественные отношения, соответствующие тому времени, и стало одним из источников последующих кодификации, в том числе нынешнего законодательства.

Литература

1. Электронный ресурс. - Режим доступа: <https://gufo.me/dict/ozhegov/преступление>
2. Электронный ресурс. - Режим доступа: <https://russskiy-literatura.ru/istoriya-i-etimologiya-slova-prestuplenie/>

1649 значительно расширило применение Т. к. как в качестве главного, так и дополнительного вида наказания («казнить торговой казнью, да вкинути в тюрьму»).

3. Электронный ресурс. - Режим доступа: <https://gufo.me/search?term=наказание>
4. Электронный ресурс. - Режим доступа: https://gufo.me/dict/church_slavonic/наказание
5. Электронный ресурс. - Режим доступа: <https://historyrussia.org/sobytiya/dokument-gosudarstvennoj-vazhnosti-sobornoe-ulozhenie-tsarya-alekseya-mikhajlovicha.html#:~:text=Соборное%20уложение%201649%20года>
6. Электронный ресурс. - Режим доступа: <https://www.hist.msu.ru/ER/Etext/1649/1.htm>
7. Электронный ресурс. - Режим доступа: <https://www.hist.msu.ru/ER/Etext/1649/2.htm>
8. Электронный ресурс. - Режим доступа: <https://www.hist.msu.ru/ER/Etext/1649/2.htm>
9. Электронный ресурс. - Режим доступа: <https://www.hist.msu.ru/ER/Etext/1649/21.htm>
10. Электронный ресурс. - Режим доступа: <https://www.hist.msu.ru/ER/Etext/1649/22.htm>

Гусарова М.Е.

*Муромский институт (филиал) федерального государственного бюджетного образовательного учреждения высшего образования «Владимирский государственный университет имени Александра Григорьевича и Николая Григорьевича Столетовых», г. Муром, Владимирская обл., ул. Орловская, д. 23
gusarova.m@mail.ru*

Патриотизм и высшая школа: точки соприкосновения

В последние годы тема патриотизма не только не утрачивает своей значимости, а, наоборот, становится все более актуальной. Несмотря на объективные процессы глобализации и субъективное желание некоторых политических сил использовать эти процессы в своих интересах, современный мир состоит из национальных государств, многие из которых стараются защитить свою национальную независимость и развиваться в многополярном глобализационном мире, учитывая свои национальные интересы. Но развивать и защищать эти интересы невозможно, если у населения страны и ее руководителей не будут сформированы ценности, связанные с уважением и любовью к своей стране. И здесь на первый план выходит проблема патриотизма и патриотического воспитания.

Слово «патриотизм» греческого происхождения. Мы не будем рассуждать здесь обо всех дефинициях данного понятия, которые в итоге можно выразить как естественное свойство человека, его потребность служения Родине и ее защите [1,с.249]. Сам собой патриотизм не возникает. Его формирование происходит под влиянием семьи, образовательных учреждений, окружения, СМИ и других социальных институтов. Не последняя роль в этом процессе принадлежит государству. С 2021 года в рамках национального проекта «Образование» реализуется Федеральный проект «Патриотическое воспитание», направленный на обеспечение функционирования системы патриотического воспитания граждан РФ. О важности данного проекта говорит сумма, выделенная для его реализации – 14 743 875,70 тысяч рублей, в том числе из федерального бюджета 13 643 875,70 тысяч рублей [2,с. 25]. В рамках проекта также проводится воспитательная работа в образовательных учреждениях. Одной из форм такой работы является деятельность патриотических клубов в вузах (их насчитывается 432), которые объединены в Ассоциацию студенческих патриотических клубов «Я горжусь». По данным официального сайта Ассоциации [3] тройку лидеров возглавляет клуб «Я горжусь» Оренбургского государственного университета с количеством членов 499. Второе место в рейтинге клубов занимает Клуб исторического наследия «Поиск» Кубанского государственного аграрного университета с 2594 участниками. Замыкает тройку лидеров Клуб «Я горжусь» Северо-Западного государственного медицинского университета с 353 участниками. Формат проводимых клубами мероприятий разнообразен: митинги, открытые лекции, концерты, благотворительные, спортивные мероприятия, сбор гуманитарной помощи, встречи с героями и другие. Главное, чтобы все это осуществлялось не формально, а осознанно и с душой. Именно через практическую деятельность и будет в итоге формироваться патриотизм как деятельная любовь к своей стране и готовность ее защищать не только в реальных боевых действиях, но и на информационном «фронте». «Сражения», ведущиеся в информационном пространстве не менее жесткие и важные, поскольку влияют на отношение к происходящим событиям. Особенно уязвимо в этом плане молодое поколение, хотя и не только. Действия некоторых наших соотечественников яркое тому подтверждение.

В современном глобальном информационном пространстве не всегда легко и просто ориентироваться, объективно оценивать те или иные события. Но человек, убеждения которого

базируются, в том числе, на патриотических чувствах, сможет отстоять свою точку зрения. Мы уже упоминали о том, что на формирование мировоззрения, ценностных ориентаций влияют различные социальные институты. Система образования играет здесь не последнюю роль.

Более подробно хочется осветить систему высшего образования. Несмотря на то, что в вузы приходят молодые люди с определенным багажом знаний и частично сформированными убеждениями, высшая школа продолжает принимать участие в процессе социализации молодых людей и выводит их на новый качественный уровень. На наш взгляд, очень важную роль в этом процессе играет введенный в вузах с 1 сентября 2023 года курс (модуль) «Основы российской государственности». Как сказано в письме Министерства науки и высшего образования, модуль «направлен на формирование у обучающихся системы знаний, навыков и компетенций, а также ценностей, правил и норм поведения, связанных с осознанием принадлежности к российскому обществу, развитием чувства патриотизма и гражданственности, формированием духовно-нравственного и культурного фундамента развитой и цельной личности, осознающей особенности исторического пути российского государства, самобытность его политической организации и сопряжение индивидуального достоинства и успеха с общественным прогрессом и политической стабильностью своей Родины» [4, с. 4].

Введение данной дисциплины обуславливалось преодолением складывающейся дивергенции между молодым поколением и социально-гуманитарной их подготовкой в высшей школе и возможностью «системного и своевременного ответа» на вызовы, стоящие перед российским обществом и государством. Курс, состоящий из пяти блоков, пронизан идеей адекватного восприятия и понимания своей страны в ее историческом, культурном, политическом и других аспектах. Это будет способствовать развитию у студентов навыков осознанного выбора гражданской позиции и ценностных ориентиров, аргументированного критического мышления. Разработчиками проекта предполагалось применять в преподавании курса разнообразные образовательные технологии: деловые и интеллектуальные игры, дискуссии и дебаты, тематические мастерские, просмотр видеоматериалов с последующим обсуждением и т.п. Много интересных методических идей рождалось в процессе прохождения курсов по преподаванию новой дисциплины на базе опорных вузов.

Но первоначальный опыт преподавания данной дисциплины выявил проблемы не только и не столько высшей школы и ее социально-гуманитарной составляющей, сколько средней школы, с базой которой приходят абитуриенты. Особенно остро это ощущается на технических специальностях, поскольку школьники не сдавали гуманитарные ЕГЭ. А той базы, которую формировали на уроках, оказывается не всегда достаточно, чтобы, оперируя фактами, выявлять причинно-следственные связи и аргументированно доказывать ту или иную точку зрения. Элементарное незнание географии, истории, обществознания, литературы не позволяет систематизировать, обобщать материал, делать выводы, определять перспективы. Особенно это проявляется, когда дискуссия возникает на занятии без предварительной домашней подготовки. Аргументированность своей позиции без широкого кругозора и правильных ориентиров выглядит очень слабой, чем и могут воспользоваться различные деструктивные силы.

Что еще показала практика? Неумение бывших школьников собирать информацию (либо говорят об ее отсутствии вообще, либо пользуются не современной информацией, либо используют не официальные сайты), выстраивать ее в логической последовательности и грамотно говорить. Поэтому введение данного курса является жизненно необходимым. Его изучение в итоге позволит прийти к таким результатам, когда обучающийся, в том числе, должен «сформировать у себя способность к агрегированию и артикуляции активной гражданской и политической позиции, выработать ценностно значимый навык вовлеченности в общественную жизнь и неравнодушной сопричастности (эмпатии) ключевым проблемам своего

сообщества и своей Родины» [4, с.6]. На наш взгляд, вышеназванные проблемы следует решать не только за счет высшей школы. Несомненно, воспитание патриотизма и гражданственности осуществляется и в средней школе. Но складывается такое впечатление, что происходит это как-то формально, и не все педагоги заинтересованы в этом процессе. Поэтому так важна в этом деле не формальная преемственность, поднимающая подрастающее поколение с каждой образовательной ступенью все выше в своем личностном становлении.

Литература

1. Криворученко В.К. Патриотизм. // Знание. Понимание. Умение. – 2008. № 3. – С.249-251. <https://cyberleninka.ru/article/n/patriotizm/viewer> (дата обращения 07.02.2023).
2. Паспорт федерального проекта «Патриотическое воспитание граждан Российской Федерации».
3. Официальный сайт Ассоциации студенческих патриотических клубов «Я горжусь». <https://я-горжусь.рф>.
4. Письмо Министерства науки и высшего образования от 21.04.2023 № МН-11/1516-ПК.

Дашкова Е.А.

*Муромский институт (филиал) федерального государственного бюджетного образовательного учреждения высшего образования «Владимирский государственный университет имени Александра Григорьевича и Николая Григорьевича Столетовых», г. Муром, Владимирская обл., ул. Орловская, д. 23
dashkova.67.67@mail.ru*

Фиджитал-спорт

С развитием технологий, появлением интернета, персональных компьютеров и других гаджетов пропала необходимость в подвижном образе жизни. Студенты могут получать необходимую информацию, коммуницировать с другими людьми, заниматься досугом, не выходя из дома. Как следствие, это привело к появлению такой проблемы как гиподинамия.

Согласно статистике, собранной Всемирной организации здравоохранения (ВОЗ) студенты являются одной из самых предрасположенных к гиподинамии социальных групп, ведь около 80% подростков имеют недостаток физической активности. Её причинами считаются игнорирование занятий по физической культуре в институте, продолжительная работа на занятиях без смены положения тела, плохая организация отдыха дома. Помимо этого, к гиподинамии приводят малоподвижный образ жизни в целом, увлечение компьютерными играми, отсутствие интереса к самостоятельным занятиям физической культурой и т.д. [1].

Занятия подвижными видами спорта приводят к улучшению физической формы и общего состояния здоровья. Также динамические движения, такие как прыжки, бег, различные упражнения способствуют развитию сердечно-сосудистой системы, мышечной силы и выносливости. Кроме того, подвижные виды спорта могут способствовать развитию навыков и координации.

Так как современные технологии и гаджеты стали неотъемлемой частью жизни любого человека, было решено найти компромисс для решения проблемы малоподвижного образа жизни студентов.

С развитием технологий спорт стал более доступным и разнообразным. Появились носимые устройства и датчики (фитнес-браслеты, мониторы сердечного ритма, умные часы), мобильные приложения, а также такие понятия как виртуальная реальность (VR) и дополненная реальность (AR). Современные технологии позволили спортсменам и тренерам получать точные данные о физическом состоянии, технике выполнения упражнений, а также отслеживать прогресс. Эти технологии предоставили возможности интегрировать цифровой мир в физическую активность, создавая новые и увлекательные способы занятий спортом. Что делает спорт более привлекательным для малоподвижных людей.

Так для решения проблемы малоподвижного образа жизни идеально подходит новый вид спорта – фиджитал-спорт. Это новая форма спортивной деятельности, которая сочетает элементы физической активности с использованием цифровых технологий [2].

Фиджитал-спорт появился в России. 31 января 2023 года Минспорт России первым в мире официально признал фиджитал-спорт видом спорта, включив его в реестр видов спорта и спортивных дисциплин.

Данный вид спорта предлагает новые возможности для физической активности и соревнований, а также может быть эффективным инструментом для мотивации и поддержания интереса к здоровому образу жизни. Он объединяет элементы традиционного спорта, такие как соревнования, тренировки, командный дух, с использованием технологий и цифровых устройств

Сущность фиджитал-спорта заключается в создании виртуальной среды, в которой игроки соревнуются между собой. Они могут выбирать различные виды видеоигр, включая стратегии в реальном времени, шутеры от первого лица, битвы, спортивные симуляторы и многие другие.

Фиджитал-спорт обладает рядом преимуществ в решении проблемы гиподинамии:

1. Повышенный интерес и вовлеченность

Элементы геймификации делают упражнения более приятными и захватывающими.

2. Инклюзивность

Обеспечивает людям с разными физическими возможностями виртуальный способ участия в нем.

Спортивные симуляции в виртуальной реальности могут потребовать от игроков выполнения ряда физических действий, таких как бокс, теннис или танцы, обеспечивая при этом тренировку всего тела.

Танцевальные игры в виртуальной реальности могут требовать от игроков выполнения хореографических номеров и освоения сложных последовательностей, улучшая баланс, ловкость и моторику [3].

Фиджитал-спорт также позволяет пользователям общаться с друзьями, членами семьи и другими игроками в средах виртуальной или дополненной реальности.

Многие спортивные залы, кружки платные, что делает традиционный физический спорт менее доступным, а также является причиной малоподвижного образа жизни студентов. Фиджитал-спорт является базой, в которой многие спортивные приложения и платформы предлагают функции сообщества, такие как форумы, чат-группы и местные встречи, где пользователи могут делиться своим прогрессом, а также непосредственно проведение занятий [4].

Однако стоит учитывать, что чрезмерная зависимость от технологий и слишком много времени, проведенного за экраном, могут не дать положительного эффекта. Поэтому важно сбалансировать участие в фиджитал-спорте с другими видами физической активности.

Фиджитал спорт – это инновационная форма занятий спортом, которая способствует активному образу жизни и повышению физической активности, а также может стать эффективным инструментом для привлечения людей к занятиям спортом и улучшения их физического состояния.

Литература

1. [Электронный ресурс] – Режим доступа <https://panfilovtrainingplanstriathlon.ru/sportsnutrition/tpost/zu7o0nzk11-fidzhital-sport-cto-eto-takoe-i-kakie-s>

2. Саввина, Н.П. Фиджитал спорт — спорт Будущего / Н.П. Саввина, М.В. Серых // Актуальные проблемы права: Материалы международной научно-практической конференции, посвященной дню Конституции Российской Федерации, Липецк, 16 декабря 2022 года. - Липецк: Липецкий государственный технический университет, 2023.

3. [Электронный ресурс] – Режим доступа https://elar.rsvpu.ru/bitstream/123456789/38176/1/vpz_2021_057.pdf

4. [Электронный ресурс] – Режим доступа <https://cyberleninka.ru/article/n/vliyanie-fidzhital-sporta-na-zdorovie-i-fizicheskuyu-aktivnost/viewer>

3. Фролова Е.Н. Социально-психологическая адаптация студентов первого курса к обучению на факультете СПО // Актуальные проблемы педагогики и психологии: Сб. ст. Междунар. науч.-практ. конф.; Отв. ред. А.А. Сукиасян. Уфа: Башк. гос. ун-т, 2014. С. 299-302.

4. Кирилова Л.Г. Адаптация в современных условиях студентов в организациях СПО // Вестник магистратуры. 2015. № 6-1 (45). С. 132-133.

5. Меньшов И.В. Повышение уровня социальной адаптации первокурсников в образовательной организации СПО через деятельность спортивного клуба // Современные проблемы науки и образования. 2015. № 1-1. С. 861.

6. Бочарникова Я. В. Психолого-педагогическое сопровождение адаптации студентов первого курса. // <http://festival.1september.ru/articles/582626/>

Зинцова А.С.

*Муромский институт (филиал) федерального государственного бюджетного образовательного учреждения высшего образования «Владимирский государственный университет имени Александра Григорьевича и Николая Григорьевича Столетовых», г. Муром, Владимирская обл., ул. Орловская, д. 23
azincova@yandex.ru*

Агрессивное поведение подростков как феномен самоадаптации или саморазрушения

Изучение причин проявления различных форм агрессивного поведения в подростковом возрасте является актуальной проблемой современной психологической науки. Предметом исследования становились различия в понимании агрессии С.Л. Колосова, Н.Д. Левитов, Т.Г. Румянцева, Л.М. Семенюк, С. Фешбах, и др.

Первоначально проводится диагностика, в основе которой лежит определение комплекса причин как факторов деформации личности. Далее реализуются четыре этапа социально-психологической работы: мотивационный (создание высокой личностной заинтересованности в предлагаемых психокоррекционных занятиях), ориентировочный (вводятся многочисленные мотивы, предлагается выбор видов деятельности), установочный (формируются личностно приемлемые для данного подростка мотивы «изменений»), деятельностный (разработка для подростка развернутых планов и программ). Цель создание благоприятных условий для коррекции данных деструктивных поведенческих форм и перевода подростков в конструктивные виды деятельности.

Реализация двух основных направлений социально-психологической работы с подростками агрессивного поведения: во-первых, по сфере приложения усилий – это работа с семьей, педагогами, классом и неформальными объединениями (лектории и тренинги, психодиагностические занятия); во-вторых, по предмету воздействия – это работа по актуализации позитивных интересов подростков (тренинговые и информационно-практические занятия).

Данные мероприятия имеют качественный выход с психофизиологической стороны (формирование полового влечения, развитие эмоционально-волевых качеств) [9]; социальная сторона оформляет развитие критичного, рассудочного мышления и рефлексии (умственные способности, волевые и моральные качества, адекватность самооценок)[7]. Однако неопределенность уровня притязаний и трудности переориентации с внешней оценки на самооценку порождают ряд внутренних содержательных противоречий сознания [6]. Повышение степени осознанности своих переживаний нередко сопровождается также гипертрофированным вниманием к себе, эгоцентризмом, озабоченностью собой и тем впечатлением, которое индивид производит на окружающих, и, как следствие этого, застенчивостью. Отклонения подростка, опасные для жизни самого подростка, так и его окружения.

В самом общем виде причины агрессивного поведения подростков в современных условиях можно сформулировать следующим образом. В первую очередь это отчуждение в экономической, социальной и политической сферах. Во-вторых, кризис общественного сознания, перемены в ценностных ориентациях населения. Главными жизненными ценностями становятся так называемые «приватные», личные ценности, связанные с семейным домашним микроклиматом индивида (здоровье, семья, жилище, материальная обеспеченность).

Таким образом, агрессивное поведение в подростковом возрасте находит множество различных объяснений. В психологической науке, З. Фрейд, считал, что агрессивное поведение – это следствие комплекса Эдипа, то есть результат того, что в раннем детстве инстинктивные

стремления либидо несовершеннолетнего были подавлены. Последователи Фрейда в рамках необиховиоризма отмечали, что агрессивное поведение является последствием личностных фрустраций, возникающих в ходе социализации. Представители интеракционизма считали, что агрессивное поведение возникает из-за несовместимости личностных целей и групповых норм и ценностей. В рамках когнитивизма агрессивное поведение рассматривалось как результат несоответствий познавательной сферы человека. В некоторых исследованиях данный вид поведения трактовали с биологической точки зрения, объясняя его формирование инстинктами [3]. Эрих Фромм трактует данный вид поведения как закрепленное в ходе эволюции, поэтому оно не может иметь адаптивные свойства. Фромм отмечает, что определенный уровень агрессивности естественно присущ человеку, и ее ограничение приведет к затруднениям в самоутверждении и самореализации, слепому подчинению чужому мнению [1].

А. Басс и А. Дарки выделяют пять видов агрессии: физическая; раздражение; вербальная; косвенная направленная (сплетни, злобные шутки) и ненаправленная (крики в толпе, топанье и т.д.); негативизм [5].

По мнению Ю.Б. Можгинского существуют два вида агрессивного поведения – психотическое и трансформированное. Несмотря на выдвинутые психологией объяснения сущности агрессивного поведения, они оказываются неудовлетворительными в связи с тенденцией к стиранию различий между общественной сущностью человека и биологической обусловленностью поведения животных, а зачастую и откровенно идеалистической трактовкой мотивации поведения [4].

Из форм враждебных реакций отмечают: обида – обычно обуславливается завистью, агрессией, негативными чувствами по отношению к другим людям; подозрительность – осторожное и недоверчивое отношение к другим людям, базирующееся на постоянном ожидании агрессивных или предательских поступков с их стороны [2].

На основании вышесказанного можно сделать вывод, что в целом агрессивное поведение имеет одну общую и характерную черту – это поведение, которое в сути своей причиняет ущерб, как прямой, так и косвенный. В комплексе факторов, которые обуславливают формирование агрессивного поведения у подростков, можно указать следующие:

- индивидуальный фактор, который обусловлен биологическими и психическими предпосылками жизнедеятельности подростка, затрудняющий процессы социализации и социальной адаптации несовершеннолетнего и мотивирующий агрессивное поведение;
- психолого-педагогический фактор, в рамках которого агрессивное поведение является следствием ошибок и искажений в процессе семейного воспитания и обучения в школе;
- социально-психологический фактор, который определяет формирование агрессивного поведения как следствие отношений несовершеннолетнего с членами своей семьи, со сверстниками-учащимися, а также в референтной группе (например, на улице);
- личностный фактор, который характеризует отношение индивида и его предпочтения в выборе сферы общения, норм и ценностей своего окружения, выбор подростком собственных ценностных ориентаций, наличие возможностей саморегулирования собственного поведения;
- социальный фактор, определяющийся социальными и социально-экономическими условиями существования общества [8].

ЛИТЕРАТУРА

1. Альжев Д.В., Богачкина Н.А. Социальная педагогика. Конспект лекций. – М.: Феникс, 2014. – 224 с.
2. Гуслова М.Н. Организация и содержание работы по социальной защите женщин, детей и семьи. – М.: Академия, 2010. – 272 с.

3. Дмитриева Н.Ю. Кризисы детского возраста. Воспитание подростков. – М.: Феникс, 2016. – 157 с.
4. Дрокина О.В. Практикум по психологии девиантного и аддиктивного поведения. – М.: НОУ ВПО Московский психолого-социальный университет, 2014. – 272 с.
5. Карцева Л.В. Психология и педагогика социальной работы с семьей. – М.: Дашков и Ко, 2012. – 224 с.
6. Липский И.А., Сикорская Л.Е. Социальная педагогика. – М.: Дашков и Ко, 2013. – 280 с.
7. Меновщиков В.Ю. Рабочая книга психолога социальной защиты. – М.: Владос-Пресс, 2013. – 304 с.
8. Михайлина М.Ю., Павлова М.А. Психологическая помощь подростку в кризисных ситуациях. Консультирование. Занятия. Тренинги. – М.: Учитель, 2016. – 207 с.
9. Сидоренков А.В. Социальная психология малых групп. – М.: Феникс, 2012. – 384 с.

Зуева Л.Е.

*Муромский институт (филиал) федерального государственного бюджетного образовательного учреждения высшего образования «Владимирский государственный университет имени Александра Григорьевича и Николая Григорьевича Столетовых»,
г. Муром, Владимирская обл., ул. Орловская, д. 23
lyuba_evg@list.ru*

Целесообразность введения курса «Основы российской государственности» для студентов технических специальностей, обучающихся в колледжах

Большая российская энциклопедия определяет мировоззрение как ценностно-смысловое ядро образа мира, несущее на себе отпечаток личностных особенностей человека. [2]. Оно формируется на протяжении всего жизненного пути человека, сосредотачивая в себе систему его главных смыслов и ориентиров. Мировоззрение складывается под воздействием как внешних, так и внутренних факторов.

В условиях новых социально-экономических моделей, основанных на особой ценности гуманитарного знания, эскалации геополитической напряженности, отстаивания Россией своего суверенитета перед лицом внешних угроз, определения идентичных для российской государственности ценностных ориентиров, курса на сохранение и укрепление традиционных духовно-нравственных ценностей приоритетом развития отечественных образовательных систем является расширение мировоззренческой и гуманитарно-просветительской составляющей академической подготовки [5, С. 11].

Происходит объективное усиление запроса на расширение и обновление обществоведческих знаний у обучающихся всех уровней российского образования.

С 1 сентября 2022 года в общеобразовательных учреждениях страны появился урок «Разговоры о важном». Значимой задачей нового курса стало развитие у обучающихся ценностного отношения к Родине, природе, человеку, культуре, знаниям, здоровью.

Параллельно шла активная работа по разработке и внедрению в образовательные программы высшего образования модуля «Основы российской государственности». Во исполнении подпункта «а» пункта 11 перечня поручений Президента РФ от 29 января 2023 г. № Пр-173ГС Минобрнауки России [1] в 2023-2024 учебном году новая академическая дисциплина стала преподаваться в большинстве высших учебных заведениях страны.

Модуль «Основы российской государственности» нацелен на формирование необходимых условий для самоопределения и социализации обучающихся на основе общепринятых ценностей и норм поведения, а также через формирование у них развитого чувства гражданственности и патриотизма.

В колледжах, а также на отделениях среднего профессионального образования в вузах для студентов первого курса, поступивших на базе основного общего образования также было организовано продолжение внеурочной деятельности «Разговоры о важном».

Согласно статистическому сборнику, выпущенному Институтом статистических исследований и экономики знаний НИУ ВШЭ, студенты, обучающиеся по таким укрупненным группам специальностей, как инженерное дело, технологии и технические науки составляют преобладающее большинство по сравнению с долей обучающихся по иным направлениям.

В 2023 году выпуск квалифицированных рабочих и служащих составил 161,2 тыс. человек, из них укрупненным группам инженерных и технических специальностей – 92 тысячи (57% выпускников). Выпуск специалистов среднего звена – 612,5 тыс. человек, среди них

специалистов среднего звена, по укрупненным группам специальностей (инженерное дело, технологии и технические науки) – 274,4 тысячи (44,8 % выпускников) [3, С.65-67].

Студенты, обучающиеся на инженерных и технических специальностях, после изучения общеобразовательных дисциплин, сосредотачивают свое внимание на усвоении предметов профессиональных модулей. Сокращение сроков обучения на некоторых технических направлениях среднего профессионального образования в связи с внедрением новых ФГОС СПО ведет к тому, что в учебном плане уменьшается количество часов, отводимых на изучение социально-гуманитарных предметов. Исходя из вышеизложенного, дисциплину «Основы российской государственности» или подобную ей, с похожим воспитательным воздействием целесообразно вводить на 3-4 курсах обучения для студентов технических специальностей.

Примерно треть выпускников учреждений среднего профессионального образования продолжают свое обучение на уровне высшего образования. Согласно статистическим данным в 2021 году продолжили свое обучение по программам бакалавриата и специалитета 11% обучавшихся по программам подготовки квалифицированных рабочих, служащих и 21 % обучавшихся по программам подготовки специалистов среднего звена [4, С. 18-19].

В сентябре 2023 году в академических группах технических направлений бакалавриата Муромского института Владимирского государственного университета была проведена диагностическая работа с целью выявления уровня знаний обучающихся по ключевым вопросам российской государственности. Доля студентов СПО в данных группах составила от 30 до 34 % от общего количества. Именно их ответы стали предметом пристального внимания.

Лишь 5-10% опрошиваемых верно ответили на вопрос «Сколько субъектов имеет в своем составе Российская Федерация?».

Только 10% обучающихся смогли дать верное определение термину «цивилизация». Возможно, столь невысокий результат связан как со сложностью и многогранностью самого понятия, так и с тем, что и в школе, и в колледже нет акцента на изучение данного феномена. Раскрытие сущности терминов «мировоззрение» и «идентичность» не вызвала особых затруднений у студентов. Знакомо им и понятие суверенитета, которое, студенты, в основном своём большинстве, ассоциируют с независимостью государства.

Имеется понимание принципа разделения властей, но не все студенты могут верно назвать три существующих ветви власти.

Лишь половине обучающихся известна дата принятия действующей Конституция Российской Федерации. Подавляющему большинству опрошенных не знакомы названия приоритетных национальных проектов, отсутствует осознания их целей.

Итак, необходимость введения курса «основы российской государственности» для студентов технических специальностей колледжей обусловлена следующими обстоятельствами:

- довольно низким уровнем знаний по ключевым вопросам государственного устройства, истории и культуры страны;
- обеспечением преемственности между уровнями общего, среднего профессионального и высшего образования в трансляции обновленных обществоведческих знаний;
- изучение основ российской государственности поможет студентам лучше понять смыслоключевых исторических событий и особенности государственного устройства России, что будет способствовать формированию гражданской идентичности и патриотизма;
- изучение курса позволит студентам освоить навыки, необходимые для участия в общественной и гражданской деятельности, в процессах принятия решений и формирования общественного мнения.

Таким образом, внедрение курса «Основы российской государственности» в учебные планы учреждений среднего профессионального образования повысит уровень гражданской и

политической культуры студентов, а также поможет более глубокому пониманию ими современной политической системы страны.

Литература

1. Перечень поручений по итогам заседания Госсовета (утв. Президентом РФ 29 января 2023 г. № Пр-173ГС) // <https://www.garant.ru/products/ipo/prime/doc/406166551/>
2. Большая российская энциклопедия // <https://old.bigenc.ru/philosophy/text/2217191>
3. Образование в цифрах: 2023: краткий статистический сборник / Т. А. Варламова и др. — М.: НИУ ВШЭ, 2023. — 132 с.
4. Образовательные стратегии обучающихся: изменения за 20 лет: информационный бюллетень / Н.Б. Шугаль и др. - М.: НИУ ВШЭ, 2022.- 64с.
5. Основы российской государственности: учебно-методический комплекс по дисциплине для образовательных организаций высшего образования / В.М. Марасанова и др. — М.:Издательский дом «Дело» РАНХиГС, 2023. — 272 с.

Кириллов С. С.

*Муромский институт (филиал) федерального государственного бюджетного образовательного учреждения высшего образования «Владимирский государственный университет имени Александра Григорьевича и Николая Григорьевича Столетовых»
602264, г Муром, Владимирская обл., ул. Орловская, 23,
sergkirillov5811@yandex.ru*

Влияние подготовки коньковых лыж на результат спортсмена в лыжных гонках

В лыжных гонках, как и в других видах спорта физическая подготовка спортсмена является ключевым аспектом, определяющим его успех на соревнованиях. Помимо физической подготовки спортсмена не мало значимую роль в достижении результата также играет правильный подбор и подготовка лыжного инвентаря к соревнованиям.

При подготовке лыж к соревнованиям или тренировкам необходимо соблюдать следующую последовательность.

Перед началом подготовки лыж, необходимо удалить все загрязнения с поверхности лыж. Это можно сделать с помощью мягкой щётки или специальной чистящей жидкости. При наличии неровностей с помощью наждачной бумаги или специального станка можно удалить заусенцы и царапины на скользящей поверхности лыж. После шлифовки поверхность очищают щеткой с нейлоновой набивкой, а затем обрабатывают циклей по направлению от носка к пятке лыжи. Теперь лыжа подготовлена для нанесения парафина или соответствующей структуры спомощью накатки.

В зависимости от погоды и типа снега выбираем подходящий парафин. Для холодной и сухой погоды подойдёт фторсодержащий парафин, для влажной – бесфторный. Наносим парафин на поверхность лыжи равномерным слоем и с помощью утюга предварительно прогрет до нужной температуры разравниваем, проведя несколько раз, чтобы парафин впитался. Затем остужаем лыжу до комнатной температуры и с помощью пластикового скребка удаляем максимально возможное количества парафина. Не скрести слишком сильно, чтобы не повредить скользящую поверхность. Далее протираем поверхность щёткой с нейлоновой набивкой для удаления с неё всех мельчайших кусочков парафина.

В зависимости от погодных условий правильно подобранная смазка (парафин) может предоставить лыжнику преимущество перед конкурентами. Она способствует снижению трения между лыжами и снегом позволяя лыжнику двигаться быстрее. Современные смазки могут содержать специальные добавки, которые улучшают их характеристики, такие как водоотталкивающие свойства или устойчивость к загрязнениям, что даёт лыжнику дополнительное преимущество.

Для подготовки лыж также можно использовать способ с нанесением на поверхность лыж соответствующей структуры с помощью накатки либо шлифовальной машины.

Накаткав свою очередь создаёт более ровную и гладкую поверхность скользящей части лыж и это способствует улучшению скольжения и управления лыжами на снегу. При выборе накатки необходимо учитывать температуру и тип снега.

В зависимости от температуры окружающей среды в нанесении структуры с помощью накатки используются следующие резцы: крупные – 1мм (от 0°С и выше), средний – 0,75мм (от -1°С до -8°С), мелкий 0,5 мм (от -9°С и ниже).

Проводим накаткой по зоне или зонам скольжения лыж по направлению от носка к пятке с постоянным нажимом, чтобы на ней образовались параллельные бороздки. Затем сравниваем верхушки накатанных на поверхности грядок с помощью металлического скребка или

бритвенного лезвия. И напоследок проходим несколько раз по обработанной поверхности металлической щёткой для «скругления» острых кромок бороздок. Этот способ нанесения структуры на поверхность лыж и позволяет создать прямые бороздки от мелких до более крупных, которые хорошо направляют воду, образующуюся при соприкосновении лыжи со снегом.

Нанесение структуры с помощью шлифовальной машины должно осуществляться в специализированных мастерских опытными специалистами, так как это является весьма сложной процедурой, требующей высокой квалификации. Нанесение структуры на шлифовальном станке обычно используется высококвалифицированными лыжниками.

Спомощью накатки можно создать специальную структуру на поверхности лыж, которые помогают отводить воду, образующуюся при контакте лыж со снегом. Это особенно важно в условиях влажного снега, так как улучшает сцепление и снижает риск «залипания» лыж. Правильная накатка способствует лучшему сцеплению с поверхностью, что позволяет лыжнику лучше маневрировать и поворачивать, особенно на крутых склонах или при резких поворотах. Лыжи с хорошей накаткой требуют меньших усилий при катании, что снижает усталость лыжника и позволяет ему дольше наслаждаться катанием.

Таким образом правильная подготовка лыжного инвентаря особенно важна при прохождении различных дистанций, где каждая секунда имеет значение. Спортсмену требуется меньше усилий для движения, и это в свою очередь снижает утомляемость. Это позволяет сохранять силы на протяжении всей гонки, а также может значительно повысить конкурентно-способность лыжника, улучшив его результаты на соревнованиях.

Колесников А.В.

*ЧОУ ВО «Таганрогский институт управления и экономики»
Российская Федерация, 347900, г.Таганрог, ул.Петровская, 45
Fan44lec@gmail.com*

Семейное неблагополучие как важнейшая проблема российского общества

Данная проблема представляет собой один из наиболее значимых вызовов, с которым сталкивается Российское общество по сколько она оказывает значительное воздействие на демографию в стране. Масштабы этой проблемы делают её предметом активного обсуждения и пристального внимания. В настоящее время данная проблема актуальна. Цель исследования: изучить проблему семейного неблагополучия в Российском обществе. Объект: неблагополучные семьи. Предмет исследования: население РФ. Семейное неблагополучие – это описание ситуации в семье, которая не может или не хочет выполнять воспитательную функцию с детьми. Как пишет Образцова М.А., в российском обществе такое явление как семейное неблагополучие, можно отнести социально негативному фактору, который отрицательно влияет на общество в целом [1, с.251-254]. В обществе неблагополучные семьи – это большая проблема для государства которая характеризуется следующими причинами. Во-первых, социально-экономического характера (ухудшение условий содержания детей, резкий поворот в ценностных ориентациях общества и снятие многих моральных запретов). Во-вторых, факторы психолого-педагогического характера (нарастание отчуждения между детьми и родителями, когда родители самоустраиваются от детей и не выполняют воспитательных функций). В-третьих, согласно мнения Громовой В.Н. важными являются факторы медико-психологического характера (физически или психически больные родители, неблагоприятная наследственность у детей, наличие в семье детей-инвалидов)[2, с. 237-242]. Лебедева Ю.Ю. указывает, что без воспитания ребёнка, подростка не возможно создать здоровое общество пишет автор статьи [3, 96-100]. Для урегулирования конфликтных ситуации в семье можно использовать Федеральный закон РФ от 24.06.1991 № 120-ФЗ «Об основах системы профилактики безнадзорности и правонарушении несовершеннолетних». Данное направления рассматривается в статье Корепанова М.В. [4, с. 471-475]. С другой стороны, по мнению Логачёвой Л.И., неблагополучные семьи могут появляться у тех родителей чья опека переходит все границы (гиперопека) [5, 31-32]. В целом можно выделить следующие подходы к исследованию проблемы: сбор и анализ об семьях с девиантным поведением; выявление основных проблем и причин возникновения; выбор способов воздействия и планирование работы с семьёй; практическая работа по оказанию помощи. Итоги анализ данных показывают, что универсального решения проблем в конфликтных семьях на текущий момент не создано. Это указывает на то, что для решения проблем нужно принимать во внимание специфику каждой отдельно взятой семьи, ее социально-экономическое положение в обществе, уровень образованности, культурно-религиозные обычаи. Оптимальным способом решения является возможность создания комиссии по делам несовершеннолетних. Они могут помогать семьям в реабилитации: наблюдать за ними, подбирать индивидуальную программу реабилитации в социуме.

Литература

1. Образцова М.А. Проблема распространения семейного неблагополучия в современном Российском обществе как угроза национальной безопасности// Заметки учёного. - 2020. - №13.

2. Громова В.Н. Семейное неблагополучие как фактор предрасположенности к появлению форм девиантного поведения у подростков// Интеллектуальные ресурсы –региональному развитию. - 2020. -№2. - С. 237-242.

3. Лебедева Ю.Ю. Семейное неблагополучие как один из факторов формирования криминогенного поведения несовершеннолетних// Вестник юридического института МВД России имени И.Д. Путилина. - 2023. - №2. С. 95-100.

4. Корепанова М.В. Опыт правового регулирования системы профилактики семейного и семейного неблагополучия в Пермском крае// Вестник науки. - 2024. - Т.4 - №11(80).

5. Логачёва Л.Р. Ранняя профилактика семейного неблагополучия: теоретические и практические аспекты// Социально-гуманитарные знания. – 2023. - №2. - С.31-34.

Колонцов С.Е., Николаев С.А.

*Муромский институт (филиал) федерального государственного бюджетного образовательного учреждения высшего образования «Владимирский государственный университет имени Александра Григорьевича и Николая Григорьевича Столетовых», г. Муром, Владимирская обл., ул. Орловская, д. 23
Oid@Mivlgu.ru*

Влияние музыки на эффективность тренировок в различных спортивных дисциплинах: анализ влияния музыкального сопровождения на психологический и физиологический аспекты

Музыка оказывает значительное влияние на спортивные тренировки, улучшая психологическое и физиологическое состояние спортсменов. В статье рассматриваются механизмы воздействия музыки на тренировки, включая регулирование эмоционального состояния, синхронизацию движений, освоение новых двигательных навыков и влияние на восстановление. Исследования показали, что музыка может повысить мотивацию, улучшить настроение, снизить восприятие нагрузки и увеличить эффективность выполнения упражнений.

Один из механизмов влияния музыки — это диссоциация, когда внимание спортсмена переключается с ощущения усталости на музыкальный ритм, что снижает восприятие усилий на 10% при умеренной интенсивности [1]. На высокой интенсивности музыка оказывает меньшее влияние, но делает тренировку более приятной. Энергичная музыка повышает мотивацию и помогает "разогреться", в то время как спокойная способствует расслаблению и восстановлению. Например, олимпийская чемпионка Дэйм Келли Холмс использовала медленные баллады Алиши Киз для успокоения перед соревнованиями.

Синхронизация движений с музыкальным ритмом улучшает результаты в таких видах спорта, как бег и гребля. Синхронизация на велосипеде снижает потребление кислорода на 7% [2], что позволяет поддерживать высокий уровень эффективности при меньших усилиях. Музыка помогает в освоении двигательных навыков, улучшая координацию и технику. Для обучения сложным движениям можно использовать песни с ритмами, которые соответствуют спортивной активности. Это делает тренировку более увлекательной и мотивирующей.

Использование музыки перед тренировкой или соревнованием способствует достижению состояния "потока", когда спортсмен ощущает высокую мотивацию и полное вовлечение в процесс, что в свою очередь повышает результаты [5]. Подбор музыки зависит от типа тренировки, её интенсивности и цели. Для разминки рекомендуется музыка с темпом 80–130 ударов в минуту, для восстановления — медленные композиции, которые способствуют снижению частоты сердечных сокращений и артериального давления. Прослушивание музыки после тренировки ускоряет восстановление, снижая уровень лактата в крови [3]. Музыка также помогает снизить боль и улучшить общее самочувствие после физических нагрузок [3, 4]. В командных видах спорта музыка укрепляет социальное единство и улучшает командное взаимодействие [6].

В рамках изучения влияния музыки на эффективность тренировок я решила провести практическую часть, чтобы на собственном опыте проверить, как музыкальное сопровождение влияет на мои ощущения и результаты. Я подготовила три плейлиста: энергичный (120–140 ударов в минуту), расслабляющий (60–80 ударов в минуту) и тренировку без музыки. Каждую тренировку я разделила на разминку (5 минут), основную часть (20 минут) и растяжку (5 минут).

В первый день я тренировалась под энергичную музыку. Это помогло мне настроиться и почувствовать мотивацию. Во время основной части я старалась синхронизировать движения с ритмом музыки. По окончании тренировки я оценила усталость на 6 баллов из 10, частота сердечных сокращений (ЧСС) составила 145 ударов в минуту, а интенсивные нагрузки я выдержала 15 минут.

На второй день я тренировалась под расслабляющую музыку. Это помогло мне сохранять спокойный и стабильный темп. После тренировки усталость составила 4 балла из 10, ЧСС — 130 ударов в минуту, а интенсивность выполнения нагрузки — 18 минут.

На третий день я тренировалась без музыки. Без музыкального сопровождения мне было сложнее поддерживать темп и сосредоточиться. Усталость я оценила на 8 баллов из 10, ЧСС — 150 ударов в минуту, а интенсивность нагрузок составила 12 минут.

Сравнив результаты, я заметила, что энергичная музыка повышает мотивацию и позволяет тренироваться дольше, а расслабляющая помогает восстанавливаться. Тренировка без музыки оказалась менее эффективной и более утомительной. Теперь я использую энергичную музыку для интенсивных занятий, а расслабляющую — для восстановления.

В заключение, результаты исследования подтверждают, что музыка значительно влияет на эффективность тренировок, улучшая как психологическое состояние, так и физическую работоспособность. Энергичная музыка повышает мотивацию, синхронизирует движения, снижает восприятие усталости и увеличивает длительность нагрузок, а расслабляющая способствует восстановлению и снижению стресса.

Практический опыт показал, что тренировки с музыкой эффективнее и комфортнее, чем без неё. Музыкальное сопровождение улучшает концентрацию, самочувствие и результаты. Правильный выбор музыки в зависимости от целей тренировки может стать важным инструментом для повышения спортивных достижений.

Литература

1. Karageorghis, C. I., & Terry, P. C. (1997). The psychophysical effects of music in sport and exercise: A review. *Journal of Sport Behavior*, 20, 54–68.
2. Bacon, C., Myers, T., & Karageorghis, C. I. (2008). Effect of movement-music synchrony and tempo on exercise oxygen consumption. Manuscript submitted for publication.
3. Lai, H. L., Chen, C. I., Peng, T. C., Chang, F. M., Hsieh, P. L., Huang, H. Y., & Chen, C. Y. (2020). Effects of music intervention on state anxiety and physiological indices in patients undergoing mechanical ventilation in the intensive care unit. *Biological Research for Nursing*, 22(4), 410-417.
4. Lozano, L., Muñoz, M. A., López-Ros, V., & Silva-Pereyra, J. (2019). Effectiveness of music therapy as an aid to rehabilitation after total knee replacement surgery: A systematic review and meta-analysis. *Musicae Scientiae*, 23(1), 84-94.
5. Pates, J., Karageorghis, C. I., Fryer, R., & Maynard, I. (2003). Effects of asynchronous music on flow states and shooting performance among netball players. *Psychology of Sport and Exercise*, 4, 413–427.
6. Reeves, M., & Magill, T. (2018). Team anthems and athlete rituals: Music and pre-game experiences in Australian sport. *Sport, Education and Society*, 23(4), 337-349.

Короткий В.А.

*Ярославское высшее военное училище противовоздушной обороны
150001, г. Ярославль, Московский проспект, д. 28.*

vkortkii@yandex.ru

Кейс-метод в преподавании математики в техническом вузе

В работе обсуждается применения кейс-метода в преподавании математики в техническом вузе. Математика является теоретической основой при изучении всех прикладных технических дисциплин. Поэтому всегда актуальной является задача поиска новых методов преподавания математики, способствующих углублённому пониманию дисциплины [1].

Цель кейс-метода [2-3] – связать теоретические знания с практическими инженерными задачами. Сильные стороны этого метода - разнообразие и необычность форм учебной деятельности, широкий спектр достигаемых целей обучения. Недостатки – значительные временные затраты на подготовку и на проведения занятия, ограниченность выбора тем. Кейс-метод особенно полезен в темах, где есть возможности решения одной проблемы разными способами. В курсе математики такие задачи имеются практически во всех разделах. Особенно эффективен этот метод при проведении занятий обобщающего характера, когда студент овладел определённым математическим аппаратом, и ему необходимо выявить специфику применения различных математических приемов, выяснить условия применимости и достоинства каждого способа решения для конкретной задачи.

Дидактические цели кейса:

- формирование навыков работы со специальной литературой: поиск, отбор и обработка информации, необходимой для решения задачи;
- формирование умения выделять главное, вычленять отдельные этапы вычисления, конкретизировать и обобщать процедуру вычислений;
- формирование навыка анализа конкретной ситуации, приемов выбора оптимального варианта решения, умений обобщать и систематизировать учебный материал;
- развитие умений доказательно, связно и логично представлять результаты своей работы;
- определяют конкретные умения и навыки, формируемые в процессе подготовки и в процессе учебной деятельности и помогают в оценке и самооценке проведенного занятия.

Для проведения занятия студентам выдаётся развернутый план подготовки, перечень заданий, предполагающих самостоятельную внеаудиторную работу:

- найти в специальной литературе или придумать свои способы решения проблемы; дать краткое описание каждого способа с формулировкой процедуры решения задачи каждом случае;
- найти в специальной литературе или провести самостоятельно сравнение различных методов, указать критерии сравнения, сделать выводы;
- провести оценку точности каждого представленного метода на основе самостоятельного исследования, или используя справочную, учебную литературу или монографии;
- рассмотреть исторические аспекты данной задачи: кем и когда она была впервые сформулирована, решена, когда и кем предложены иные способы решения, ... и т.п.

Далее работа проводится в три этапа.

Первый этап – подготовительный. На подготовительном этапе курсанты разделяются на две команды. Преподаватель или курсанты выбирают капитана каждой команды и выполняют

домашние задания, которые одинаковы для обеих команд. Капитан самостоятельно (если это не оговорено заранее) распределяет домашние задания между членами команды, договаривается о форме представления итоговых материалов, выбирает докладчиков, защитника, оппонента, студентов, готовящих презентации или демонстрации с помощью наглядных пособий. Он организует работу команды в аудитории, на заключительном этапе проводит обсуждение и оценку работы своей и конкурирующей команды. Оппонент готовит «каверзные» и «тонкие» вопросы для конкурирующей команды, с целью организовать обсуждение и побуждать «противника» к более четкой аргументации своих выводов и доказательств. Защитник – наиболее подготовленный член команды - должен подготовить четкую аргументацию выводов и доказательств для своей команды, на втором этапе он участвует в дискуссии вместе с оппонентом. Может помогать своим выступающим с презентациями или с докладами. Выбор защитника желательно проводить вместе с преподавателем, выбирая для этой должности студента не только знающего, но и умеющего быстро переключаться с одного вопроса на другой. Порядок обсуждения вопросов в целом соответствует плану кейса. Решение, какая команда выступает первой по каждому вопросу, могут решать капитаны команд путем жеребьевки. Составляется план проведения дискуссии. В соответствии с числом подготовленных презентаций и выступлений определяется регламент каждого выступления.

Второй этап – основной – выступление команд с докладами и презентациями, проводится в аудитории. За неделю до проведения занятия, если необходимо, можно провести консультации с каждой командой по собранным материалам. На аудиторном занятии капитаны организуют выступления и презентации в соответствии с составленным планом, следят за выполнением регламента. Порядок выступлений может быть различным. Обычно он таков: докладчик одной команды представляет презентацию и свое решение вопроса, после его выступления оппонент другой команды может задавать вопросы по теме доклада, например, уточнить постановку задачи или пояснить метод решения и т.п., или указать на неточности, ошибки.

Задавать вопросы могут все члены команды. Особенно (на балл выше) оцениваются вопросы, сформулированные непосредственно в процессе обсуждения. Оппонент может задавать и «провокационные» вопросы, например, содержащие ошибочное утверждение, проверяя степень подготовленности противника. Запрещается только задавать вопросы по темам следующих докладов. Если докладчик не может ответить на вопросы, ему на помощь может прийти любой из ведущей тройки специалистов своей команды. Затем, по тому же вопросу выступает докладчик второй команды (если у него иное решение или метод).

После ответа на вопросы, участники занятия обсуждают оба выступления и оценивают, чье решение лучше, выступление доказательнее, презентации нагляднее. Обязательна аргументированная оценка одного из ведущих специалистов от каждой команды, в обсуждении и оценке желательно участие других членов команды. После этого переходят к обсуждению следующего вопроса в соответствии с регламентом. В конце - выбирается лучший вариант решения задачи, лучший доклад, лучшая презентация. Решается, какая команда является победителем. Капитаны команд передают все подготовленные материалы преподавателю для окончательной итоговой оценки. Он проверяет все материалы, выставляет свои оценки за домашнюю работу, за «плановые» выступления, за выступления и замечания «с мест», дает оценку работе тройке специалистов. Подведение итогов проводится на ближайшем занятии. Во время занятия необходимо «накалять градус» дискуссии, чтобы избежать комплиментарности (из-за боязни встречной критики). Возможен отказ от идеи «оппонентов» и «защитников» и тогда обсуждение ведётся всей учебной группой.

Как видим, применение кейс-метода предполагает специфическую организацию учебного материала и учебной деятельности, увлекающие студентов, что повышает интерес к математике и является мощным мотивирующим фактором её изучения. Кейс-метод наиболее

эффективен при организации совместных занятий специализированных кафедр и кафедры высшей математики, здесь он наглядно демонстрирует свою интегрирующую природу для различных разделов математики и дисциплин специального профиля.

Литература

1. Короткий В.А. Междисциплинарный подход в военно-научной работе курсантов – вызов времени// XXI Всероссийская научно-практическая конференция «Проблемы развития и применения средств противовоздушной обороны на современном этапе. Средства противовоздушной обороны России и других стран мира, их сравнительный анализ», 9 октября 2020 г. Секции 9–11, материалы конференции/Ярославское высшее военное училище противовоздушной обороны. – Ярославль, 2020. – С.277-285..

2. Louis B. Barnes, C. Roland Chistensen and Abby J. Hansen, Teaching and the Case Method, Harvard Business School Press, 2014, 333p.

Кузнецов И.В.

*Муромский институт (филиал) федерального государственного бюджетного образовательного учреждения высшего образования «Владимирский государственный университет имени Александра Григорьевича и Николая Григорьевича Столетовых»,
г. Муром, Владимирская обл., ул. Орловская, д. 23
ikuz11@yandex.ru*

Женщины в составе Владимирского отдела Деятельность Императорского Православного Палестинского Общества

Одной из характерных черт развития пореформенной России стало развитие институтов гражданского общества, в том числе общественных организаций. Все более активно в этот процесс включались женщины. В предшествующий период одной из распространенных форм подобной социальной активности было участие в деятельности религиозных и благотворительных обществ. Во второй половине XIX века число таких организаций увеличилось, они играли важную роль в налаживании взаимодействия между властью и русским обществом. Одной из них стало учрежденное в 1882 году Православное Палестинское Общество. С 1889 года оно имело статус Императорского. Председателем общества с момента его образования был генерал-губернатор Москвы Великий князь Сергей Александрович, а после его гибели в феврале 1905 года во главе Общества встала его жена Великая княгиня Елизавета Федоровна.

Вначале Императорское Православное Палестинское Общество (ИППО) не имело своих органов на местах, однако необходимость их создания была быстро осознана, и уже в середине девяностых годов XIX века началось открытие отделов Общества по всей стране. Одним из первых в апреле 1895 года был образован Владимирский отдел ИППО. [1] Кандидатуры членов общества отбирались лично главой отдела, и привлечение женщин в его состав можно рассматривать как показатель отношения представителей местной власти к женской общественной активности.

Отношение было весьма консервативным. Число женщин во Владимирском отделе ИППО было незначительным и не превышало 6,5% в отдельные годы его существования. Их можно разделить на три группы.

В первую группу входят представительницы духовного сословия. Несмотря на религиозно-просветительский характер общества, они появляются в составе Отдела только с 1902 года, когда членами-сотрудниками (низший уровень членства в ИППО) стали приниматься настоятельницы женских монастырей, расположенных на территории Владимирской епархии. Как и мужчины-настоятели, они присоединялись к Обществу во многом в силу занимаемой должности. Значимой роли в делах Владимирского отдела ИППО они не играли.

Вторая группа объединяет представительниц купеческого сословия. К ней относятся женщины того типа, который складывался в данный период и оставил заметный след в истории пореформенной России. Они представляли известные предпринимательские династии и участвовали в управлении семейным делом наряду с мужьями и сыновьями. Именно такими женщинами были мать известного иваново-вознесенского фабриканта А.И. Гарелина, Анна Александровна Гарелина, вступившая в Общество вместе с сыном, и вдова другого крупного предпринимателя А.Я. Балина, Илария Николаевна Балина, присоединившаяся к Обществу с сыновьями Владимиром и Николаем. [2]

Их характеризует более высокий уровень членства в ИППО с более высоким ежегодным взносом, соответствующий более высокому социальному статусу. Так же, как их родственники-

мужчины, они много занимались благотворительностью, поддержкой социальных и образовательных учреждений. Для них членство в Обществе являлось следованием традиционной модели поведения, в которой помощь в полезном для государства деле рассматривалась и как проявление благочестия, и как признание статуса. В то же время следует отметить, что для новых поколений такая модель уже не была привлекательной. Так, известная своей благотворительностью жена А.И. Гарелина, Мария Александровна Гарелина, в отличие от свекрови, в ИППО не вступила. Занимаясь благотворительной деятельностью, она в первую очередь ориентировалась на пользу для общества и общественное признание.

Особого внимания заслуживают представительницы третьей группы, игравшие видную роль в общественной и культурной жизни. Первая – это старшая дочь фабриканта Т.С. Морозова, Анна Тимофеевна Карпова, жена профессора-историка Геннадия Федоровича Карпова, владелица имения в селе Сушнево. Как и другие члены этой известной семьи, она имела широкие интересы, ее имение стало центром притяжения для многих выдающихся деятелей русской культуры. Она поддерживала исторические исследования, и можно предположить, что она откликнулась на предложение вступить в Императорское Православное Палестинское Общество благодаря интересу к его научно-просветительской деятельности.

Следует упомянуть еще и графиню Прасковью Сергеевну Уварову, состоявшую почетным членом Императорского Православного Палестинского Общества. На ее вступление в Общество, скорее всего, повлияли хорошее знакомство с Великим князем Сергеем Александровичем и научные изыскания Общества, которые могли интересовать ее, поскольку она сама много занималась организацией археологических исследований. П.С. Уварова формально не принадлежала к Владимирскому отделу ИППО, но часто бывала в своем имении Карачарово в Муромском уезде и активно помогала в организации Палестинских чтений. На ее средства в селе Саваслейка была расширена «для удобства чтений» местная чайная, приобретены книги и картины.[3]

Литература

1. Балдин, К.Е. Создание Владимирского отдела Императорского Православного Палестинского Общества (1895 г.) [электронный ресурс] / К.Е. Балдин. - Режим доступа: <http://www.ippo.ru/historyippo/article/sozdanie-vladimirskogo-otdela-imperatorskogo-pravo-200431>
2. Список членов Владимирского Отдела Императорского Православного Палестинского общества // Владимирские епархиальные ведомости. 1896. 1 апреля (№ 7). С. 123; Список членов Владимирского Отдела Императорского Православного Палестинского общества // Владимирские епархиальные ведомости. 1897. 15 апреля (№ 8). С. 170
3. Государственный архив Владимирской области. Ф. 556. Оп. 1. Д. 4466.Л. 7.

Кутарова Е.И

*Муромский институт (филиал) федерального государственного бюджетного образовательного учреждения высшего образования «Владимирский государственный университет имени Александра Григорьевича и Николая Григорьевича Столетовых», г. Муром, Владимирская обл., ул. Орловская, д. 23
kutarovae@mail.ru*

Модель методической системы подготовки по математике в вузе

Обзор и анализ публикаций по теории и методике обучения математике в вузах, исследование проблем, касающихся вопросов математической подготовки бакалавров различных специальностей и направлений, приводит к следующим выводам:

- во-первых, исследователи продолжают интересоваться вопросами, связанными с совершенствованием математической подготовки студентов высших учебных заведений;
- во-вторых, большинство исследователей следует мнению, что основным направлением в вопросе повышения эффективности математического образования в высшей школе является реализация принципов фундаментальности, междисциплинарных связей и профессиональной направленности обучения.

Проектирование образовательной системы включает этап моделирования. Модель методической системы должна отражать все элементы реальной методической системы. В этом смысле мы солидарны с трактовкой исследователей А. И. Архангельского, А. М. Пышкало, Н. В. Кузьминой: *методическая система* – структура, компонентами которой являются цели обучения, содержание обучения, методы обучения, формы и средства обучения. Все составляющие методической системы обучения выступают в столь тесной взаимосвязи, что всякое изменение одного из них влечет за собой изменение других составляющих и всей системы в целом [1, 2, 3].

В современных условиях дифференциации обучения методическая система обучения в ее классической форме не является адекватной, и требует развития и совершенствования с ориентацией на современные модели. В качестве основных положений совершенствования методической системы подготовки по математике в вузе следует выделить:

- учет требований профессиональных стандартов к подготовке бакалавра, определяющих цели обучения (возможность применения образовательных результатов в будущей профессиональной деятельности и успешного выполнения трудовых функций);
- формирование педагогических условий подготовки по математике, обеспечивающих положительную динамику формируемых образовательных результатов;
- разработку методов, форм и средств обучения, ориентированных на формирование профессиональной компетентности выпускников-бакалавров;
- использование заданий, содержание которых интегрирует математические теории с аспектами из области будущей профессиональной деятельности;
- организацию контрольно-оценочной деятельности на всех этапах обучения, сопряженную с оценочными средствами.

Опираясь на указанные положения, нами разработана модель, являющаяся методологическим ориентиром реализации методической системы профессионально ориентированной подготовки по математике в вузе. Методическая система А. М. Пышкало является основой большого числа педагогических исследований. В рамках разработанной модели обучения математике в структуру модели А. М. Пышкало, включающей цели, содержание, методы, средства и организационные формы обучения, мы добавили оценочный

компонент. *Оценочный компонент* определяет процедуры и средства контроля, обеспечивающие оценку степени достижения сформулированных целей обучения математике. Механизм диагностики уровней усвоения содержания обучения математике включает:

- таксономию уровней усвоения содержания обучения, направленную на повышение наблюдаемости и объективности оценки достижения результатов подготовки;
- оценочные материалы, включающие традиционные средства контроля (задания в тестовой форме, учебные задачи) и профессионально направленные средства, ориентированные на фундаментальную подготовку студентов и успешное освоение блока профессиональных дисциплин.

Особенностью модели является отражение в ее основных компонентах идеи усвоения студентами математического содержания, которое является наиболее значимым для освоения профессиональной части обучения.

Представленную модель отличает универсальность, то есть возможность реализации для любого направления подготовки бакалавров в системе высшего образования.

Литература

1. Архангельский, С.И. Учебный процесс в высшей школе, его закономерные основы и методы / С.И. Архангельский. – М.: Высшая школа, 1980. – 367 с.

2. Пышкало А. М. Методическая система обучения геометрии в начальной школе: Авторский доклад по монографии «Методика обучения элементам геометрии в начальных классах», представленной на соискание ... д-ра пед. наук. М.: Академия пед. наук СССР, 1975. 60 с.

3. Кузьмина, Н.В. Методы системного педагогического исследования: Учебное пособие. / Под ред. Проф. Н.В. Кузьминой. – М.: Народное образование, 2002. – 208 с.

Мортина Т.Н.

*Муромский институт (филиал) федерального государственного бюджетного образовательного учреждения высшего образования «Владимирский государственный университет имени Александра Григорьевича и Николая Григорьевича Столетовых», г. Муром, Владимирская обл., ул. Орловская, д. 23
TanushkaLarina@ya.ru*

Особенности предмета «Физическая культура» для лиц с ограниченными возможностями здоровья в вузе

Физическая культура для студентов с ограниченными возможностями здоровья в вузе обладает своей уникальной спецификой, обусловленной их особыми потребностями и возможностями. Ключевой особенностью является необходимость адаптации программы физической культуры к индивидуальным требованиям каждого студента с ОВЗ. Это может включать в себя корректировку интенсивности и сложности упражнений, применение специализированных приспособлений и оборудования, а также выбор наиболее подходящих видов спорта.

Еще одной важной особенностью является необходимость организации специальных условий для занятий физической культурой. Это подразумевает создание специализированных помещений, их оснащение необходимым оборудованием и инвентарем, а также привлечение квалифицированных специалистов, которые помогут студентам с ограниченными возможностями здоровья в выполнении упражнений.

Также следует принимать во внимание психологические особенности студентов с ограниченными возможностями здоровья при организации занятий физической культурой. Например, многие из них могут испытывать страх перед новыми видами активности или перед выполнением упражнений, требующих значительных усилий. Поэтому важно формировать атмосферу поддержки и понимания как со стороны преподавателей, так и со стороны других студентов.

Основными видами упражнений для студентов с ограниченными возможностями здоровья могут быть:

1. Упражнения с использованием мяча, например, броски мяча в стену или на пол.
2. Упражнения на развитие координации движений, например, ходьба по линии или балансирование на одной ноге.
3. Упражнения для улучшения гибкости, например, растяжка мышц спины или ног.
4. Упражнения для развития силы, например, отжимания или подтягивания.
5. Упражнения для улучшения равновесия, например, стояние на одной ноге или ходьба с закрытыми глазами.
6. Упражнения для улучшения дыхания, например, глубокое дыхание или дыхательные упражнения.
7. Упражнения для улучшения мелкой моторики и др.

Организация учебного процесса по физической культуре для инвалидов и лиц с ограниченными возможностями здоровья включает в себя следующие формы: тестирование и медицинский контроль, теоретические занятия, групповые и индивидуальные практические занятия, работу по индивидуальным учебным планам, а также спортивно-массовые и физкультурно-оздоровительные мероприятия.

В целом, дисциплина «Физическая культура» в вузе для студентов с ограниченными возможностями здоровья (ОВЗ) должен учитывать следующие аспекты:

- индивидуальный подход к каждому студенту с учетом его физиологических особенностей;
- разработка персонализированных программ физической реабилитации, основанных на нозологии и индивидуальных характеристиках обучающихся;
- применение методик, направленных на восстановление и развитие функций организма, которые были частично или полностью утрачены в результате болезни или травмы;
- предоставление психолого-педагогической поддержки студентам, использование методов психоэмоциональной разгрузки и саморегуляции на занятиях;
- организация дополнительных и секционных занятий;
- вовлечение студентов с ОВЗ в совместные физкультурно-рекреационные мероприятия с их здоровыми сверстниками.

Таким образом, физическая культура для студентов с ограниченными возможностями здоровья должна сосредотачиваться на развитии их физических способностей и возможностей, а также на формировании у них положительного отношения к занятиям физической культурой и спортом.

Николаев С.А.

*Муромский институт (филиал) федерального государственного бюджетного образовательного учреждения высшего образования «Владимирский государственный университет имени Александра Григорьевича и Николая Григорьевича Столетовых»,
г. Муром, Владимирская обл., ул. Орловская, д. 23
Oid@Mivlgu.ru*

Правовое регулирование допинга в спорте

Допинг — это употребление запрещённых веществ или методов с целью улучшения спортивных результатов. Борьба с допингом в спорте направлена на сохранение честной конкуренции и защиту здоровья спортсменов.

Антидопинговое законодательство в Российской Федерации регламентирует меры по предотвращению использования спортсменами запрещённых веществ и методов для улучшения спортивных результатов. Оно основывается на международных стандартах, принятых Всемирным антидопинговым агентством (WADA).

В правовой системе России антидопинговые нормы строго регламентированы, опираясь на международные стандарты Всемирного антидопингового агентства (WADA). Основными нормативными актами, определяющими эту область:

1. Федеральный закон от 4 декабря 2007 г. № 329-ФЗ «О физической культуре и спорте в Российской Федерации» — устанавливает правовые, организационные, экономические и социальные основы деятельности в области физической культуры и спорта. В законе прописаны меры по предотвращению использования допинга в спорте.

2. Федеральный закон от 27 декабря 2006 г. № 152-ФЗ «О персональных данных» — регулирует обработку личной информации спортсменов, включая аспекты антидопинговых проверок.

3. Федеральный закон от 1 декабря 2007 г. № 310-ФЗ «Об организации и о проведении XXII Олимпийских зимних игр и XI Паралимпийских зимних игр 2014 года в городе Сочи, развитии города Сочи как горноклиматического курорта и внесении изменений в отдельные законодательные акты Российской Федерации» — предусматривает меры по предотвращению допинга в спорте в рамках подготовки и проведения Олимпийских и Паралимпийских игр 2014 года в Сочи.

4. Федеральный закон от 23 июля 2016 г. № 198-ФЗ «О внесении изменений в Федеральный закон «О физической культуре и спорте в Российской Федерации» и отдельные законодательные акты Российской Федерации» — уточняет отдельные положения антидопингового законодательства.

5. Приказ Министерства спорта Российской Федерации от 16 ноября 2020 г. № 825 «Об утверждении правил тестирования, правил ведения и хранения регистров допинг-контроля, правил обработки результатов допинг-контроля и правил расследования нарушений антидопинговых правил» — определяет порядок проведения антидопингового контроля и расследования нарушений антидопинговых правил.

6. Приказ Министерства спорта Российской Федерации от 26 июля 2021 г. № 588 «Об утверждении правил противодействия нарушениям антидопинговых правил и порядку проведения слушаний по делам о нарушении антидопинговых правил в области физической культуры и спорта» — регулирует порядок проведения слушаний по делам о нарушениях антидопинговых правил и противодействия таким нарушениям.

Согласно антидопинговым нормам Всемирного антидопингового агентства (ВАДА), участники состязаний — спортсмены, тренеры и прочие специалисты — обязательно следуют установленным правилам контроля за использованием допинга. Нарушения влекут серьезные последствия.

В России ответственность за нарушение антидопинговых правил регулируется статьёй 230.2 УК РФ и статьёй 6.18. КоАП РФ.

Статья 230.2 УК РФ устанавливает ответственность за использование допинга в спорте. В частности, она предусматривает наказание за склонение спортсмена к использованию субстанций и (или) методов, запрещённых для использования в спорте, а также за применение в отношении спортсмена таких субстанций и (или) методов.

Наказания, предусмотренные за совершение деяний, предусмотренных статьёй 230.2 Уголовного кодекса, включают: штраф в размере до 300 тысяч рублей или в размере заработной платы или иного дохода осуждённого за период до 6 месяцев; лишение права занимать определённые должности или заниматься определённой деятельностью на срок до 3 лет;

обязательные работы на срок до 360 часов; исправительные работы на срок до 1 года; ограничение свободы на срок до 1 года; принудительные работы на срок до 1 года; лишение свободы на срок до 1 года[1].

Важно отметить, что привлечь к уголовной ответственности за деяние, предусмотренное статьёй 230.2 Уголовного кодекса, можно только в том случае, если оно было совершено тренером, специалистом по спортивной медицине или иным специалистом в области физической культуры и спорта.

Статья 230.2 Уголовного кодекса является важным инструментом в борьбе с применением допинга в спорте, так как она обеспечивает юридическую ответственность за совершение этого правонарушения. Это способствует поддержанию честной и справедливой спортивной конкуренции, защите здоровья спортсменов и формированию культуры честного спорта.

Статья 6.18 КоАП РФ регулирует ответственность за нарушение установленных законодательством о физической культуре и спорте требований о предотвращении допинга в спорте и борьбе с ним.

Статья 6.18 КоАП РФ предусматривает ответственность за следующие нарушения:*
-непредставление в соответствии с законодательством о физической культуре и спорте организатором спортивного соревнования информации о проведении спортивного соревнования и (или) его отмене либо о переносе срока проведения;
-непредставление в соответствии с законодательством о физической культуре и спорте руководителем спортивной сборной команды Российской Федерации или руководителем команды, включённой в утверждённый организатором спортивного соревнования список команд, участвующих в спортивном соревновании, информации о местонахождении спортсмена и об изменении данной информации; нарушение установленных законодательством о физической культуре и спорте требований к антидопинговому обеспечению;
-нарушение установленных федеральным стандартом спортивной подготовки и (или) правилами вида спорта требований к предотвращению допинга в спорте и борьбе с ним;

-непредоставление руководителем спортивной сборной команды Российской Федерации или руководителем команды, включённой в утверждённый организатором спортивного соревнования список команд, участвующих в спортивном соревновании, информации в органы дознания и органы, осуществляющие оперативно-разыскную деятельность, о фактах применения спортсменами, входящими в состав указанной команды, допинга в спорте[2].

За совершение этих нарушений предусмотрены административные штрафы для должностных лиц и организаций.

Государственная политика в сфере противодействия применению допинговых средств и методов направлена на проведение строгого контроля, установление ответственности и искоренение правонарушений в спорте.

Литература

1. "Уголовный кодекс Российской Федерации" от 13.06.1996 N 63-ФЗ (ред. от 30.11.2024)
2. "Кодекс Российской Федерации об административных правонарушениях" от 30.12.2001 N 195-ФЗ (ред. от 13.12.2024)
3. Электронный ресурс: // <https://rusada.ru/>

Николаев С.А., Дашкова Е.А

*Муромский институт (филиал) федерального государственного бюджетного образовательного учреждения высшего образования «Владимирский государственный университет имени Александра Григорьевича и Николая Григорьевича Столетовых», г. Муром, Владимирская обл., ул. Орловская, д. 23
Oid@Mivlgu.ru*

Влияние физической активности на здоровье и психическое благополучие: научные аспекты и практические рекомендации

Многообразие и индивидуальный подход в выборе физических упражнений могут способствовать улучшению психического здоровья различных людей. Имея возможность выбирать между различными формами активности, люди могут найти то, что действительно подходит им лично, что приносит удовольствие и радость, а это в свою очередь может положительно сказаться на их психическом состоянии. Отсутствие строгих рамок в выборе формы физической активности также открывает широкие возможности для того, чтобы каждый человек мог найти себе подходящий вид занятий, который подарит ему не только физическую, но и эмоциональную выгоду. Считается, что участие в физических активностях, таких как спорт, может повысить уровень самооценки. Однако влияние этой активности на самооценку может зависеть от того, каким образом в ней принимает участие человек и насколько высоким или низким был уровень самооценки изначально. Возможно, что изменения в глобальной самооценке, происходящие в результате физической активности, связаны прежде всего с улучшением физического состояния, развитием навыков и координации движений, а также улучшением образа тела. Фактически, связь между физической активностью и глобальной самооценкой сравнительно слаба (показатель эффекта $d=0,23$ согласно мета-анализу), однако на уровне физического самоощущения и образа тела эта связь, вероятно, более значительна. Влияние физической активности на физическое и психическое здоровье человека:

1. Активный образ жизни играет ключевую роль в общем благополучии человека. Научные исследования подтверждают, что регулярные физические упражнения способствуют улучшению физической формы, снижению риска сердечно-сосудистых заболеваний, диабета и ожирения, а также оказывают благоприятное воздействие на психическое здоровье, помогая бороться со стрессом, депрессией и тревожностью.

2. Физическая нагрузка на тело человека способствует улучшению физической формы, укреплению мышц и костей, увеличению выносливости и гибкости. Регулярные занятия спортом или физическими упражнениями помогают контролировать вес, улучшают образ жизни и повышают общую жизненную активность.

3. Множество исследований убеждают нас в том, что физическая активность приносит огромную пользу для нашего психического благополучия. Когда мы тренируемся, наш организм вырабатывает эндорфины - гормоны радости, которые помогают нам справляться с депрессией, стрессом и тревожностью. Регулярные

упражнения также поднимают самооценку, улучшают настроение и способствуют лучшему сну.

4. Улучшение самооценки: Регулярные занятия спортом помогают улучшить физическую форму, снизить вес, улучшить осанку и являются замечательным способом самовыражения. Это может привести к улучшению самооценки и уверенности в себе.

5. Улучшение когнитивных функций: Физическая активность способствует улучшению кровоснабжения мозга и стимулирует выработку биохимических веществ, что приводит к улучшению когнитивных функций, включая память, концентрацию и решение задач.

6. Снижение риска депрессии и других психических расстройств: Регулярная физическая активность может помочь предотвратить развитие депрессии и других психических заболеваний, так как физическая активность способствует снижению уровня стресса и тревожности, а также улучшает настроение.

Таким образом, регулярная физическая активность имеет положительное влияние на все аспекты здоровья человека, как физического, так и психического. Рекомендации практические для поддержания здорового образа жизни включают в себя ежедневные физические упражнения, такие как ходьба, бег, плавание, йога, аэробика, игра в теннис или волейбол. Важно также следить за рациональным питанием и регулярно проводить медицинские осмотры для контроля своего физического состояния. Научные аспекты и практические рекомендации подтверждают, что физическая активность играет важную роль в поддержании здоровья и психического благополучия человека. Регулярные занятия спортом помогают улучшить физическую форму, уменьшить риск развития различных заболеваний и улучшить эмоциональное состояние.

Николаев С.А., Уколова О.Н.

*Муромский институт (филиал) федерального государственного бюджетного образовательного учреждения высшего образования «Владимирский государственный университет имени Александра Григорьевича и Николая Григорьевича Столетовых»,
г. Муром, Владимирская обл., ул. Орловская, д. 23
Oid@Mivlgu.ru*

Основные направления деятельности по развитию пропаганды адаптивной физической культуры и спорта

Адаптивная физическая культура (АФК) — набор мер спортивно-оздоровительного характера, которые направлены на реабилитацию и адаптацию лиц с ОВЗ к нормальной социальной среде, преодоление психологических барьеров, препятствующих полноценной жизни.

Целью работы является расширение информационного пространства для агитации адаптивной физической культуры и спорта. Для решения этой проблемы средства массовой информации должны сыграть значительную роль и создать и показывать телепрограммы, рассказы, репортажи, телефильмы о силе духа и мужественности людей, которые преодолевают инвалидность. Это должно мотивировать людей с ограниченными возможностями и повысить осведомленность российского общества о паралимпийском и серлимпийском движениях.

Одними из важных задач системы муниципального уровня развития адаптивной физической культуры и спорта является:

- избавление от психологических комплексов у инвалидов
- повышение интереса со стороны учебных заведений к данной проблеме -предоставление необходимых условий для занятий АФК
- улучшение оснащения спортивных сооружений, которые подходят для людей с ОВЗ
- наличие квалифицированного тренера для спортивных мероприятий

Муниципальная система управления развитием АФК является территориально обособленной и относительно самостоятельной, со своими органами управления.

Она может включать в себя дошкольные, реабилитационные учреждения, учреждения начального, среднего и высшего образования и другие организации, занимающиеся АФК.

Для эффективной работы муниципальной системы управления развитием АФК предполагается наличие координационного совета. Одна из его главных задач - изучение и распространение передового опыта развития АФК. Наличие кадровых, финансовых, материально-технических, информационных ресурсов способствуют успешному функционированию данной системы.

Муниципальная система должна быть открытой, таким образом она устанавливает эффективные связи с внешней средой.

Администрация района, где функционирует муниципальная система АФК должна создавать все условия для его развития: финансировать спортивные мероприятия, школы, ремонт соответствующих сооружений.

Постоянное совершенствование муниципальной системы управления развития АФК должно основываться на современных научных принципах педагогики, биологии и медицины.

В заключении хотелось бы отметить, что каждый муниципалитет имеет свои особенности, которые необходимо учитывать и максимально использовать местные ресурсы для решения задач развития и пропаганды АФК для инвалидов.

Николаев С.А., Уколова О.Н.

*Муромский институт (филиал) федерального государственного бюджетного образовательного учреждения высшего образования «Владимирский государственный университет имени Александра Григорьевича и Николая Григорьевича Столетовых», г. Муром, Владимирская обл., ул. Орловская, д. 23
Oid@Mivlgu.ru*

Нестандартное оборудование как средство формирования у студентов интереса к физической культуре

Основные тезисы нестандартного оборудования для формирования у студентов интересов к физической культуре:

- Нестандартное оборудование в физической культуре представляет собой эффективное средство формирования интереса у студентов к активному образу жизни и физической активности.
- Использование необычного оборудования в учебном процессе стимулирует творческое мышление и фантазию студентов, способствуя развитию их творческого потенциала.
- Нестандартное оборудование позволяет создавать разнообразные и интересные задания и упражнения, которые мотивируют студентов к активной физической деятельности и способствуют развитию их физических навыков.
- Использование необычных снарядов и приспособлений обогащает тренировочный процесс и делает его более привлекательным и увлекательным для студентов, что способствует повышению их мотивации и учебной активности.
- Нестандартное оборудование позволяет индивидуализировать учебный процесс, учитывая особенности и предпочтения каждого студента, что способствует развитию их самостоятельности и ответственности за свое здоровье и физическую форму.
- Использование разнообразного оборудования в физическом воспитании студентов способствует формированию позитивного отношения к физической активности и здоровому образу жизни, что является важным аспектом их общего развития и благополучия.
- Нестандартное оборудование предоставляет возможность студентам преодолевать физические и эмоциональные преграды, развивает их выносливость, силу, гибкость и координацию движений.
- Использование нестандартного оборудования в физическом воспитании способствует развитию коммуникативных навыков и взаимодействию между студентами, что способствует формированию командного духа и развитию социальных навыков.
- Нестандартное оборудование может быть использовано для проведения различных соревнований и игр, что способствует развитию соревновательного духа, воли к победе и спортивной мотивации у студентов.
- Использование необычного оборудования в физическом воспитании студентов способствует формированию позитивных эмоций и удовлетворения от занятий физической культурой, что способствует их долгосрочному участию в физической активности и поддержанию здорового образа жизни.
- Экспериментирование с нестандартным оборудованием стимулирует творческое мышление у студентов. Они могут искать новые способы использования оборудования, создавать собственные упражнения и комбинировать различные элементы для достижения желаемых результатов.

- Использование нестандартного оборудования способствует улучшению физической подготовки студентов. Благодаря разнообразию упражнений и возможности более активно вовлекаться в тренировки, студенты выполняют больше повторений и развивают выносливость, силу, гибкость и координацию.

- Нестандартное оборудование также способствует развитию командного духа и сотрудничества среди студентов. Некоторые виды оборудования могут требовать взаимодействия нескольких человек для его эффективного использования. Это помогает студентам развивать навыки командной работы, взаимопонимания и сотрудничества.

- Использование необычного оборудования может помочь студентам преодолеть скуку и монотонность типичных физкультурных занятий. Оно добавляет элемент игры и развлечения в уроки, что способствует повышению мотивации и участия студентов в физической активности.

- Нестандартное оборудование предоставляет студентам возможность освоить новые виды физической активности. Это может быть особенно полезно для студентов, которые не интересуются традиционными видами спорта или фитнеса. Новые виды оборудования могут вызвать у них любопытство и стать источником вдохновения для занятий физической культурой.

- Использование нестандартного оборудования способствует развитию творческого мышления у студентов. Они могут искать не только новые способы использования оборудования, но и создавать свои собственные упражнения, приспособливать и адаптировать его под свои потребности и цели.

Сравнительное изучение социально-экономических и эмоциональных последствий развода для мужчин и женщин

Актуальность темы сравнительного изучения социально-экономических и эмоциональных последствий развода для мужчин и женщин обусловлена несколькими важными факторами: рост числа разводов; развод часто приводит к значительным финансовым трудностям, особенно для женщин, которые могут оказаться в уязвимом положении. Цель исследования: провести сравнительный анализ социально-экономических и эмоциональных последствий развода для мужчин и женщин с целью выявления общих закономерностей и специфичных особенностей влияния развода на разные группы населения. Объект исследования – институт развода и гендерная специфика последствий. Предмет – гендерная специфика социально-экономических и эмоциональных изменений.

Развод — одно из наиболее значительных жизненных событий, оказывающих влияние на различные аспекты человека. Однако последствия развода для мужчин и женщин могут значительно отличаться. Эти различия связаны с разными социальными ролями, культурными ожиданиями и экономическим положением, в котором оказываются бывшие супруги после расторжения брака. «Ситуация развода является болезненной для всех членов семьи. Одни считают его злом, а другие – избавлением от зла, и для кого-то — это единственный выход из сложившейся конфликтной ситуации в семье, когда присутствие рядом другого человека вызывает острое раздражение, даже ненависть, а для кого-то – сильное эмоциональное и психическое потрясение, оставляющее горький след в душе», - писали Морозова Н.В. и Скорикова Е.И. [7]. Для описания развода можно воспользоваться моделью Кюблер-Росс, включающей в себя ряд стадий: отрицания; озлобленности; переговоров; депрессии; адаптации. Таким образом, нельзя рассматривать явление развода только в контексте общества и нельзя забывать о психологических причинах и последствиях этого процесса [8].

Так какие последствия приносит развод для мужчины и женщины в разных сферах? Во-первых, финансовые изменения. Раздел имущества и алименты могут значительно изменить финансовую стабильность. Для мужчин это часто означает повышение финансового бремени, особенно если они обязаны выплачивать алименты [3]. В то же время женщины также несут большие финансовые потери, так как в большинстве случаев они не работали, и в браке у них была «финансовая безопасность». Во-вторых, жилищные вопросы. Процесс развода часто требует необходимость поиска нового жилья, что сопровождается дополнительными тратами и стрессом. Это также может влиять на качество жизни, особенно если один из супругов теряет доступ к прежнему жилью. В-третьих, эмоциональные последствия (стресс и тревога). У мужчин после развода наблюдается повышение уровня агрессии, что может быть связано с отсутствием привычной социальной поддержки. Женщины обычно открыто выражают свои эмоции, что позволяет им быстрее пройти через стадию принятия. Тем не менее, они часто испытывают сильное чувство вины и самокритики, считая себя виноватыми в распаде семьи. Это может приводить к депрессии, снижению самооценки и проблемам с доверием к новым отношениям [5,7].

После тщательного рассмотрения проблемы, переходим к анализу данных, касающихся социально-экономических и эмоциональных последствий развода для мужчин и женщин. По данным специалистов, в современной России распадается каждый второй брак. В начале 90-х

годов этот показатель составлял каждый третий. В 2013 году в стране было зарегистрировано 1,225,501 брак и 667,971 развод. В 2014 году количество заключенных браков составило 1,225,985, а разводов — 693,730. Таким образом, процент разводов в России составил 54,5% в 2013 году и 56,5% в 2014 году [1]. Наибольшее число разводов наблюдается в семьях с брачным стажем от 5 до 9 лет (28%), на втором месте находятся пары, прожившие вместе от 10 до 19 лет (22%), отмечает Пешкова А.Е.[3]. Стоит отметить, что даже пандемия COVID-19 не оказала значительного влияния на количество пар, решившихся на официальный разрыв отношений. В 2020 году на каждые 10 свадеб пришлось 7 разводов [1].

В 2021 году Всероссийский центр изучения общественного мнения провел опрос среди населения, что, по их мнению, является самой частой причиной разводов в России. Анализ ответов позволил выделить семь групп факторов, негативно сказывающихся на семейных отношениях. Лидирующим фактором стали финансовые трудности (46%), в этот фактор входит безденежье, жилищные проблемы и высокие ставки по ипотеке. Второй по популярности – деструктивное поведение партнера (31%), сюда относят измены партнера, вредные привычки или зависимости. Далее опрошенные назвали нарушение коммуникаций в семье (23%), в том числе недопонимание, конфликты и утрату семейных ценностей (21%). Некоторые также считают, что причиной развода является несовместимость супругов (16%), а именно разные интересы, взгляды на жизнь и неготовность к семейной жизни (13%). Последняя группа это внешние обстоятельства (7%), например, безработица или нестабильность[2].

По статистике в последнее время инициаторами развода чаще становятся женщины, с другой стороны, именно по женщинам, по их психическому и физическому здоровью и благополучию приходится основной удар. Именно женщины страдают при разводе во многих культурах, и, в частности, в России, в силу традиционного разделения труда: мужчина - добытчик, женщина - хранительница домашнего очага. В связи с чем, женщина во время бракоразводного процесса остаются ни с чем, не зная, как строить карьеру, разочаровавшись в мужчине - «главе семьи», «защитнике», «добытчике», найдет ли «другого главу семьи», как и на что, будет жить [6].

Сравнение социально-экономических и эмоциональных последствий развода для мужчин и женщин демонстрирует существенные различия между полами. Женщины чаще сталкиваются с финансовыми трудностями, социальной изоляцией и эмоциональными кризисами, тогда как мужчины могут испытывать скрытое напряжение и трудности с адаптацией к новой роли. Понимание этих различий имеет важное значение для разработки эффективных программ поддержки и помощи людям, переживающим развод. Минимизация негативных последствий развода — важная задача, которая требует осознанного подхода и заботы о собственном физическом и эмоциональном состоянии.

Литература

1. Демография // Федеральная служба государственной статистики URL: <https://rosstat.gov.ru/folder/12781> (дата обращения: 17.12.2024).
2. Разводы в России: мониторинг // ВЦИОМ URL: <https://wciom.ru/analytical-reviews/analiticheskii-obzor/razvody-v-rossii-monitoring> (дата обращения: 17.12.2024).
3. Пешкова А.Е., Кузнецова Е.В. Развод как социальная проблема // Сборник материалов IX Всероссийской научно-практической конференции молодых ученых с международным участием "Россия молодая". - Кемерово: Кузбасский государственный технический университет имени Т.Ф. Горбачева, 2017
4. Роснянская Е.В. Теоретический анализ факторов, приводящих к разводу // Теория права и межгосударственных отношений. - 2021. - №7(19). - С. 349-352.

5. Закиров Н.А. Особенности эмоциональной сферы у мужчин после развода и у мужчин, состоящих в браке // Вестник Прикамского социального института. - 2023. - №3(96). - С. 94-100.
6. Алешина Ю.Е. Индивидуальное и семейное психологическое консультирование. – М.: Независимая фирма «Класс», 2004.-192с
7. Морозова Н.В.,Скорикова Е.И. Развод как социально-психологический феномен: причины и последствия для женщин // От мечты к открытию: психологические исследования молодых ученых. - Курск: ЗАО "Университетская книга", 2024. - С. 114-117.
8. Теоретический анализ проблемы развода в психологии. – 2019[Электронный ресурс]// Режимдоступа: <https://studfile.net/preview/9208932/page:2/>

Погорелова В.М.

*ЧОУ ВО «Таганрогский институт управления и экономике»
347900, Ростовская обл, г. Таганрог, ул. Петровская, д.45
pogorelowa22.12@mail.ru*

Межнациональная семья: проблемы и перспектива

Актуальность темы обусловлена всемирными процессами глобализации, смешения национальностей, обуславливающими смешение культур. Процесс столкновения культур в этом случае дополняется процессами смешивания и обогащения обычаев и традиций различных народов. Самым эпицентром этих процессов является институт семьи. Те сложности и перспективы, которые возникают в межнациональных семьях, проецируются на весь социум. Это является основанием для проблематизации темы межнациональных семей. Вместе с исследованием, анализом и пониманием культурных различий в таких семьях может способствовать преодолению стереотипов и предвзятости.

Цель данного исследования - выявление проблем и перспектив межнациональных семей. Объект исследования - межнациональные семьи как социальный феномен. Предмет работы - проблемы и стереотипы, с которыми сталкиваются межнациональные семьи, возникающими в результате взаимодействия культур.

Межнациональная семья — это семья, в которой супруги принадлежат к разным этническим или национальным группам. Считается, что основные пути возникновения подобных семей – это миграция, глобализация и культурное взаимодействие. Проблемы и перспективы межнациональных семей можно свести к следующим составляющим.

Во-первых, культурные различия: разные традиции, обычаи и ценности могут привести к конфликтам. Например, различия в отношении к семейным ролям, воспитанию детей и общественным нормам могут стать источником недопонимания.

Во-вторых, языковой барьер: если супруги говорят на разных языках, это может привести к трудностям в общении, что, в свою очередь, может вызвать конфликты и недопонимания.

В-третьих, социальное давление: межнациональные пары могут сталкиваться с предвзятым отношением со стороны общества, семьи или друзей. Негативные стереотипы и предвзятости могут создавать дополнительные трудности.

В-четвертых, воспитание детей: вопросы о том, какую культуру прививать детям, на каком языке говорить, и какие традиции поддерживать, могут стать дополнительной проблемой.

В-пятых, правовые и правозащитные вопросы: В некоторых странах существуют ограничения на брак между представителями разных национальностей, что может создать дополнительные преграды.

Решение проблем межнациональных семей лежит в русле использования открытого диалога, совместных мероприятий и мероприятий по культурному обмену для преодоления различий. Также важно соблюдение традиций обеих культур и поиск компромиссов.

Таким образом, межнациональные семьи представляют собой уникальное явление, которое несет в себе как вызовы, так и возможности. Принятие различий и готовность к диалогу — ключевые факторы, способствующие успешному взаимодействию в таких семьях. Важно, чтобы общества поддерживали такие браки, создавая условия для их развития и гармоничного сосуществования.

Литература

1. Сизоненко З.Л. Межнациональная семья: проблемы и перспективы// URL: https://elibrary.ru/query_results.asp [дата обращения: 27.12.2024].
2. Асанова Э.А. Проблемы межэтнической семьи в современном обществе// URL: <https://sunmag.me/sovety/19-04-2014-mezhnatsionalnye-braki-plyusy-i-minusy.html> [дата обращения: 25.12.2024].

Пронюшкина Т.Г.

*Муромский институт (филиал) федерального государственного бюджетного образовательного учреждения высшего образования «Владимирский государственный университет имени Александра Григорьевича и Николая Григорьевича Столетовых», г. Муром, Владимирская обл., ул. Орловская, д. 23
TGpron@yandex.ru*

Цифровые технологии в образовании

В наше время цифровые технологии стремительно развиваются и затрагивают все больше областей человеческой деятельности, образование – одна из ключевых сфер. Онлайн-платформы, образовательные приложения и виртуальные лаборатории делают обучение более интерактивным и персонализированным. Учащиеся могут изучать материал в удобном темпе и с учетом индивидуальных потребностей. Это не только цифровая революция, но и новый этап в развитии образования. Педагоги получают мощные инструменты для эффективной работы, а учащиеся – безграничные возможности для саморазвития [3].

Цифровые технологии включают использование приложений, программ и других цифровых средств обучения в школах, вузах и на дистанционных курсах. Методы могут быть разнообразными: презентации, видео, тесты с автоматической проверкой, создание проектов, мозговые штурмы, электронные журналы и дневники. Традиционные методы ограничены и не могут удовлетворить потребности современного учащегося. Цифровые технологии предлагают новые подходы к обучению, делая его интерактивным, персонализированным и доступным. Они предоставляют уникальные возможности для глубокого изучения материала и развития навыков, необходимых для успешной учебной и профессиональной деятельности.

Онлайн-курсы и платформы позволяют получить доступ к качественным образовательным материалам и курсам от ведущих экспертов. Это дает возможность ученикам значительно расширить свои знания за пределами школьной программы [6]. Среди популярных платформ: Учи.ру, ЯКласс, РЭШ, Яндекс.Учебник.

Одна из ключевых особенностей цифровых технологий – адаптивные образовательные решения. Искусственный интеллект и машинное обучение анализируют успехи и трудности каждого учащегося, предлагая индивидуальные рекомендации и материалы для устранения пробелов в знаниях. Это позволяет создавать эффективные и индивидуальные образовательные планы. Однако внедрение цифровых технологий сопряжено с определенными вызовами: значительные инвестиции в инфраструктуру, постоянное обучение преподавателей и разработка качественного материала [4,5].

Цель проведенной работы – исследование методических аспектов активизации обучения с использованием цифровых образовательных технологий, выявление их эффективности и оценка влияния на успеваемость учащихся.

На начальном этапе исследования проведен комплексный анализ, включающий теоретический обзор литературы с целью выявления методических аспектов активизации обучения. Проведен опрос среди преподавателей и учащихся школ о. Муром для получения сведений о степени удовлетворенности существующими цифровыми средствами обучения. Данные методы позволили ответить на вопрос об эффективности применения технологий, выявить статистические закономерности и зависимости между применением цифровых ресурсов и улучшением успеваемости. В результате анализа были сделаны выводы о результативности и предложены рекомендации.

Результаты опроса показали, что большинство преподавателей используют цифровые технологии 1-3 года. Используются электронные учебники, интерактивные доски и облачные хранилища, реже – мобильные приложения и виртуальные лаборатории. Преподаватели положительно оценивают влияние цифровых методов на качество обучения. Большинство опрошенных обновляют цифровые ресурсы раз в полгода, что указывает на стремление поддерживать актуальность технологий, но без особой необходимости частого обновления. Среди основных проблем применения цифровых инструментов чаще выделяются технические неполадки и нехватка времени на обучение. Также отмечены проблемы отсутствия поддержки со стороны администрации и доступности ресурсов. Преимущества включают повышение мотивации учащихся, улучшение взаимодействия и обратной связи, интерактивность и индивидуальность образовательного процесса. Среди наиболее полезных цифровых методов для учебных дисциплин выделяются интерактивные тесты, видеоролики, лекции и сайты с дополнительными материалами. Большая часть педагогов положительно относятся к новым технологиям (искусственный интеллект и виртуальная реальность).

Для проведения опроса среди учащихся были выбраны 71 ученик 4 классов МБОУ СОШ №7. Результаты анкетирования показали, что большинство учащихся используют компьютеры и планшеты иногда, но есть и те, кто делает это часто. Видеоуроки и мультфильмы — самые популярные ресурсы, а игры и викторины — наименее востребованные. Большинство опрошенных предпочитает традиционные методы обучения, хотя некоторые все же отмечают желание видеть больше видео и мультфильмов на уроках. По вопросу о пользе цифровых технологий мнения разделились: одни считают, что они помогают немного, другие — что очень сильно. Учащиеся предпочитают видеоуроки и интерактивные задания, а электронные книги — наименее популярный ресурс. Проблемы с технологиями обычно связаны с неисправностью техники, реже — с трудностями поиска материалов или понимания, как пользоваться устройствами. Отношение к онлайн-урокам позитивное. В пожеланиях по улучшению использования технологий учащиеся предлагают сделать уроки более интересными, а также добавить больше игр и викторин.

Итак, цифровые технологии улучшают образование, повышая мотивацию и взаимодействие. Однако есть проблемы с техникой, временем и поддержкой. Большинство преподавателей и учащихся используют электронные учебники и видеоуроки. Результаты подтверждают эффективность цифровых технологий, но требуют учета индивидуальных потребностей и обеспечения доступности ресурсов.

Литература

1. Акулова О. В. Концепция системных изменений школьного процесса обучения в условиях перехода к информационному обществу: автореферат дис. ... доктора педагогических наук: 13.00.01 / Рос. гос. пед. ун-т им. А. И. Герцена. Санкт-Петербург, 2004.- 42 с.
2. Асмолов А. Г., Афанасьев Ю. Н., Богданова Д. А. и др. Психолого-педагогические принципы применения информационных технологий в образовании // Вопросы психологии. 2018.- № 2.- С. 3–18.
3. Ваграменко Я. А. О направлениях информатизации российского образования // Системы и средства информатики. 1996. - № 8. - С. 27–38.
4. Везиров Т. Г., Бабаян А. В. Формирование цифровой грамотности современного педагога // Педагогический журнал. 2021. - Т. 11. - № 1А. - С. 336–340.
5. Григорьева С. Г., Гриншкун В. В. Информатизация образования. Фундаментальные основы. М.: МГПУ, 2005.- 241 с.
6. Жарова Л. В. Учить самостоятельности. М.: Просвещение, 1993. - 205 с.

Романова Н.В.

*Муромский институт (филиал) федерального государственного бюджетного образовательного учреждения высшего образования «Владимирский государственный университет имени Александра Григорьевича и Николая Григорьевича Столетовых»
602264, Россия, Владимирская область, г. Муром, ул. Орловская, д.23
nata-rom1974@yandex.ru*

Провинциальная культура: хранилища наследия и кода

Аннотация

Данная статья посвящена вопросу толкования культурных кодов провинциального города в соответствии с их семантико-семиотической природой. Проанализированы понятие, значение культурного кода в жизнедеятельности социума и характеристика культурного кода на основе научных трудов учёных. Цель работы - выявить закономерности и определить потенциал для продуктивного развития российской провинциальной культуры, а также исследовать степень значимости культурного кода провинциальных городов для научных кругов.

Рассмотрено понятие феномена русской провинциальной культуры, стимулируемый развитием социального и личностного сознания, и структуры социально-исторической памяти. Обозначена тема города - существа провинции как культурной среды.

Ключевые слова

Культурный код, локальная культура, регион, провинциальная культура, провинциальные идентичности.

Культура с точки зрения структурно-семиотических методов анализа представляет собой упорядоченную систему кодов культуры. Культура есть текст, а культурный код — способ передачи этого текста, то есть культуры, от поколения к поколению и сохранение его во времени. От масштабов и временных рамок совместной жизни людей мы можем говорить о культуре различных эпох, культуре личности и провинциальной культуре.

Провинциальная культура - особый феномен. В её пространстве более активны структуры социально-исторической памяти, с которыми связаны традиционализм, консервативность провинциальных городов. Провинциальная культура является действительным носителем традиций страны. Без культуры провинции была бы немыслима культура целой страны.

Провинциальные идентичности формируются в связи с природно-географическими особенностями различных административных единиц, а также в связи с формами взаимодействия общества с окружающей природной средой. Пространство провинции несет в себе не только административно-территориальное начало, но и диалектику восприятия обусловленной территории проживающими на ней людьми. Менталитет людей и стереотипы поведения играют важнейшую роль в определении идентичности местностей, а также в выявлении кода культуры данных местностей.

Код культуры — это модель формирования конкретных сообщений культуры. Культурный код позволяет нам проникнуть в культуру на смысловом уровне, делая её понятной и доступной. Культурный код — неотъемлемая часть культуры, он расшифровывает глубинный смысл культурных явлений, связывает знак и значение, переводит номинационный мир (обозначенный) в мир смыслов. Одним из основоположников семиотического подхода к теории культурных кодов был Ю.М. Лотман, российский и советский литературовед, культуролог и

семиотик. Он видел в культуре знаковую систему и определял её как семиосферу, а область культуры трактовал как символизм.[1]

Основываясь на научных изысканиях Драча Г.В., Штомпеля О.М., Штомпеля Л.Я., и Королёва В.К. в рамках данной темы можно выделить следующие характеристики культурного кода: самодостаточность, открытость к изменениям, универсальность.[2]

Г.А.Аванесова, советский и российский философ, социолог и культуролог, и И.А.Купцова, кандидат культурологии, выделяют такое структурное качество культурного кода как упорядоченное множество взаимосвязанных между собой предписаний, стандартов, центральное звено которых составляет множество знаков и символов, комбинаций и смыслов.[3]

Коды культуры представляют собой некие координаты для людей, содержащие образцы культуры. Прочтение таких кодов возможно только при условии декодирования полной системы кодов культуры. В современном обществе человек предпринимает необходимые меры по перекодированию текста культуры в визуальную систему.

Одним из ведущих культурных центров Владимирского региона является небольшой город Муром. Многовековая история города богата яркими событиями и культурными кодами, которые делают маленький провинциальный город по-настоящему уникальным. К культурным кодам города Муром относятся большое количество памятников истории и культуры, прекрасные храмы и монастыри, Муромский вантовый мост, набережная, а также былинный герой Илья Муромец и символ города витиеватый калач.

Говоря о культурных кодах города Муром, нельзя не упомянуть главный праздник города, который в 2008 году стал официальным в России - День Семьи, Любви и Верности, праздник святых Петра и Февронии, покровительствующих семье и браку. Таким образом, слова “любовь” и “семья” являются культурными символами, идентификационные функции которых фиксируют основные жизненные ценности. Данный культурный код формирует привлекательный образ территории провинциального города и обеспечивает межкультурный диалог на межличностном и межрегиональном уровнях. И именно это все составляет ценностно-смысловую основу культурного кода.

Подводя итог, можно сделать вывод о том, что культурный код уникален и находится в любом культурно-историческом тексте. Каждая эпоха предполагает свой уникальный набор кодов. А провинциальная культура является действительным носителем традиций страны. Без культуры провинции была бы немыслима культура целой страны.

Литература

1. Лотман Ю.М. Внутри мыслящих миров. Человек-текст-семиосфера-история. М.:Яз. рус. культуры, 1996. 464 с.
2. Драч Г.В., Штомпель О.М., Штомпель Л.А., Королёв В.К. “Культурология: учебник для вузов”-СПб, Питер 2010.-384с.: ил.-(Серия “Учебник для вузов”).
3. Аванесова Г.А., Купцова И.А. (2015) Коды культуры: понимание сущности, функциональная роль в культурной практике\\ В мире науки и искусства: вопросы филологии, искусствоведения и культурологии: сб. ст. по материалам XLVII Междунар. науч.-практ. конф. №4 (47). Новосибирск: СибАК. 194с. С. 28-37

Рымарь С.В.

*Муромский институт (филиал) федерального государственного бюджетного образовательного учреждения высшего образования «Владимирский государственный университет имени Александра Григорьевича и Николая Григорьевича Столетовых»
602264, Россия, Владимирская область, г. Муром, ул. Орловская, д.23
svetlavir@mail.ru*

Формирование культуры публичного выступления студентов вуза

В современном обществе не вызывает сомнений вопрос о необходимости владения грамотной, культурной, убеждающей речью. При этом важно понимать, что речевая культура сводится в итоге к умению выстраивать речевое поведение в разнообразных ситуациях общения.

Цель учебной дисциплины «Русский язык и культура речи» состоит в повышении уровня коммуникативной компетенции, что предполагает прежде всего умение оптимально использовать средства языка при устном и письменном общении в типичных для деятельности студента речевых ситуациях, в жизненно актуальных сферах профессиональной деятельности.

Эффективная коммуникация подразумевает наличие у ратора совокупных и системных теоретических знаний и практических навыков владения ораторским искусством, поднимая тем самым проблему необходимости комплексного, последовательного развития речевого поведения студента, его коммуникативно-языковой компетенции.

В рамках курса «Русский язык и культура речи» в Муромском институте ВлГУ важная роль отводится не только установлению, усвоению основных классических и современных дефиниций риторики, изучению основ ораторского искусства, но и практическому овладению навыками публичного выступления.

Реализация задач по формированию культуры публичного выступления студентов вузов требует внедрения эффективной образовательной методологии и специальной технологии.

Одной из проблем эффективного поведения студентов в публичной речи является неумение управлять аудиторией. Студенты испытывают затруднения в привлечении и поддержании внимания слушателей. В публичном выступлении важную роль играет эффективное взаимодействие и общение, которое оратор должен уметь спланировать и осуществить. Речь должна быть адресной, т.е. предназначаться конкретной аудитории через зрительный и голосовой контакт.

С целью обучения адресной речи, формирования навыков установления контакта с аудиторией проводится следующий риторический тренинг: студентам предлагается самостоятельно подготовить выступление перед определённой аудиторией (это могут быть учащиеся школы, студенты других вузов, преподаватели и т.д.).

Студенты формируют собственное публичное высказывание, которое записывается на видео. Тема определяется самостоятельно. Она должна быть актуальной для слушателей, связана с их жизненными, профессиональными проблемами (используются основные риторические принципы диалогизации речевого поведения).

Обсуждение выступления осуществляется методом самоанализа. Студентам предлагается схема анализа и самоанализа публичного выступления. Оценивается речевое поведение и его правомочность в данной аудитории (с учётом ее особенностей: пол, возраст, профессиональные особенности, степень подготовленности и т.п.).

Риторический тренинг как форма обучения публичному выступлению является результативным и плодотворным. Студенты активно осваивают навыки эффективного

публичного речевого поведения. Такой подход к развитию коммуникативно-языковой компетенции даст возможность добиться качественных результатов языкового образования в современном вузе.

Сафонова Т.Н.

*Муромский институт (филиал) федерального государственного бюджетного образовательного учреждения высшего образования «Владимирский государственный университет имени Александра Григорьевича и Николая Григорьевича Столетовых»
602264, Россия, Владимирская область, г. Муром, ул. Орловская, д.23
tatniks-2011@yandex.ru*

Психология гуманности: теоретический аспект

Анализ научной литературы, а также диагностических исследований показали, что проблема формирования гуманных чувств у младших школьников является актуальной и значимой в контексте современного образования. Гуманность является одной из ключевых ценностей современного общества, и важно воспитывать ее у детей с раннего возраста. Современные дети часто сталкиваются с негативными влияниями средств массовой информации и интернета, которые могут снижать уровень их гуманности. Поэтому важно активно формировать у них гуманные чувства.

Тему гуманизма описывали такие авторы, как А. Маслоу, К. Роджерс, В. Франк, В. С. Соловьев, Н. А. Бердяев и др. Свои труды «гуманным чувствам» посветили следующие научные деятели: Л.Н. Толстой, Я. Корчак, А. Швейцер, С.С. Батенин и др.

Однако в современном образовании мы сталкиваемся с проблемой: как сохранить связь с ребенком в эпоху цифровых технологий и, в то же время, сформировать его гуманные чувства? Педагоги все чаще прибегают к использованию современных технологий, таких как видео, компьютеры и интерактивные доски. Это может облегчить процесс обучения, но не всегда способствует развитию важных гуманных чувств у детей. Сложившееся противоречие требует решение названной проблемы.

Цель исследования – проанализировать понятия «гуманность» «гуманные чувства» в научной литературе.

Проблема воспитания гуманности у детей решалась во все времена на теоретическом и практическом уровнях. Формирование гуманности обеспечивается посредством реализации принципа природосообразности (К.А. Гельвеций, Д. Дидро, Я.А. Коменский, И.Г. Песталоцци, Ж.–Ж. Руссо), с опорой на личный опыт ученика (М. Монтессори, С. Френе, Д. Дьюи).

Впервые трактовку гуманности дал в своих трудах китайский философ Конфуций: человеколюбие, милосердие, гуманность должны быть не просто абстрактным провозглашением, но реализоваться в отношениях людей [4].

Проблема воспитания гуманных черт личности получила свое фундаментальное рассмотрение в трудах французских просветителей XVIII века. Созданная Ж.Ж. Руссо новая гуманистическая теория, оказала огромное влияние на пробуждение в обществе интереса к воспитанию детей [7].

Крупнейший педагог-гуманист И.Г. Песталоцци большое внимание уделял воспитанию у детей «истинной человечности» и «деятельной любви к людям». В основу системы морального воспитания И.Г. Песталоцци положил формирование прочных моральных навыков. Эти идеи сохраняют ценность до настоящего времени [6].

В советский период идеи формирования гуманности и гуманных чувств в подрастающем человеке развивали А.С. Макаренко, В.А. Сухомлинский. Ученые считали развитие сочувствия в ребенке и его умения жить в гармонии с другими, педагогическими основами формирования гуманной личности и полагали, что гуманные чувства (доброта, чуткость, совесть, чувство долга, стыда, ответственности) лучшим образом воспитываются в коллективе [3], [8].

Вахтеров В.П. рассматривал гуманность, как интегральную характеристику личности, включающую нравственно-психологические свойства личности – «симпатические чувства», альтруизм, доброжелательность, сочувствие [8].

Как отмечает О.С. Газман, в гуманных отношениях воплощается развитие и проявление важной личностной характеристики, а именно категории совести, поскольку данная категория служит внутренним различием добра и зла. Наши отношения становятся гуманными, основываясь на идеальном стандарте отношений, который поддерживает наилучшее жизненное равновесие и развитие [2].

Газман О.С. и команда ученых под его руководством разработала концепцию обучения, основанную на принципах гуманной педагогики.

Ощепкова Л.С. пишет о том, что в младшем школьном возрасте необходимо развивать милосердие как гуманное чувство, которое выражается «в сочувствии и сопереживании, оказании деятельной помощи нуждающимся» [5].

Берулава М.Н. отмечал, что через субъект-субъектное взаимодействие между учителем и учеником, их диалогическое общение воспитываются гуманные чувства в учащемся, так как саморегулирующим механизмом всех отношений является собственное достоинство и взаимное уважение [1].

Уваров А.Ю. акцентирует внимание на важности формирования поликультурной личности, способной к сопереживанию и сочувствию к другому человеку.

Можно отметить, что ученые 90-х годов подчеркивали важность отношения к личности ребенка как к общечеловеческой ценности. Это раскрывается через «личностно-ориентированный подход» в процессе обучения и воспитания.

Согласно мнению Б.Т. Лихачева, эмоции сострадания и милосердия являются ключевыми элементами человечности. Чувства отзывчивости и чуткости проявляются, когда ученик уже способен проявлять сочувствие и помогать другим, и они основываются на позитивном отношении к людям и восприимчивости к их страданиям.

На сегодняшний день научное сообщество не пришло к единому мнению относительно наиболее эффективных методов воспитания гуманных чувств у детей младшего школьного возраста в условиях меняющегося социокультурного контекста. Однако уже сформировались основные научные предпосылки для разработки теоретической основы этого процесса, благодаря исследованиям, проводимым философами, психологами и педагогами.

Анализ вопросов добра и зла, гуманизма истинного и абстрактного, социальной справедливости и несправедливости на уроках вводит учащихся в сложный мир человеческих взаимоотношений, учит их понимать и ценить принципы гуманизма и их общечеловеческий характер.

Несмотря на обширный массив исследований, посвященных изучению гуманных чувств и процессам их формирования, в психологии до сих пор нет единого терминологического определения для обозначения явлений, связанных с теорией психологии гуманности. Понятия, которые более узкоспециализированы по своему содержанию, включают «эмпатию» – способность сочувствовать и сопереживать человеку, находящемуся в трудной ситуации, и «альтруизм», характерной чертой которого является бескорыстный мотив оказания помощи.

Литература

1. Берулава, М.Н. Гуманизация образования: проблемы и перспективы /М.Н. Берулава. – Бийск: НИЦБ и ГПИ, 1995. – 31 с.

2. Газман О.С. От авторитарного образования к педагогике свободы //Новые ценности образования: содержание гуманистического образования. Вып. [Текст]. /О. С. Газман.– М.: Изд.дом «Новый учебник», 2005. – 76 с.

3. Макаренко А. С. Педагогические сочинения: В 8-ми т. Т. 4 /Сост.: М.Д. Виноградова, А. А. Фролов. – М.: Педагогика, 1984. – 400 с.

4. Мухина, В. С. Детская психология. /В. С. Мухина. – М.: Экспо-пресс, 2021. – 272 с.

5. Ощепкова, Л.С. Педагогические условия воспитания и развития милосердия у младших школьников: автореф. дис. ... канд. пед. наук /Л.С.Ощепкова. – Ижевск, 2001. – 23 с.

6. Песталоцци И.Г. Лингард и Гертруда. /Избр. пед. соч. в 3-х т. Под ред. М.Ф. Шабаровой. М., Изд. Акад. пед. наук РСФСР, 1961. – 720 с.

7. Руссо Ж.Ж. Эмиль или о воспитании //История зарубежной дошкольной педагогики: Хрестоматия /Сост. Н.Б. Мчелидзе и др. М.: Просвещение, 1986. – С. 102– 132.

8. Уваров, А.Ю. Кооперация в обучении: групповая работа. Учебно-методическое пособие. /А.Ю. Уваров. – М.: МИРОС, 2001. – 224 с.

Сафонова Т. Н.

*Муромский институт (филиал) федерального государственного бюджетного образовательного учреждения высшего образования «Владимирский государственный университет имени Александра Григорьевича и Николая Григорьевича Столетовых»,
г. Муром, Владимирская обл., ул. Орловская, д. 23
tatniks-2011@yandex.ru*

О необходимости создания программ инновационной деятельности по патриотическому воспитанию подрастающего поколения

В последние годы идет переосмысление сущности патриотического воспитания: идея воспитания патриотизма и гражданственности, приобретая все большее общественное значение, становится задачей государственной важности. При этом акцент делается на воспитание любви к родному дому, природе, культуре малой Родины.

О важности патриотического воспитания, приобщения ребёнка к культуре и истории своей малой родины с использованием различных технологий, методов, написано немало в связи с реализацией ФГОС. Однако существует ряд трудностей следующего порядка: дети, начиная с дошкольного возраста, страдают дефицитом знаний о родном крае, городе, стране. Недооценка патриотизма как важнейшей составляющей общественного сознания приводит к ослаблению социально-экономических, духовных и культурных основ развития общества и государства. Приоритетность патриотического воспитания в общей системе воспитания граждан в стране определяют:

– инерция в системе образования и нехватка квалифицированных кадров. Педагоги привыкли работать в жестко регламентированной системе, подчиняясь предписанному плану. Большинство из них не готовы к созданию собственных программ и проявлению самостоятельности. Многие не умеют объединять воспитание и обучение в целостный образовательный процесс на основе духовно-нравственных и социокультурных ценностей, принятых в обществе правил и норм поведения;

– еще одна преграда реализации программы по направлению патриотическое воспитание – это ожидания родителей. Мы учитываем, что родители сильно отличаются по уровню педагогической компетентности. Некоторым из них безразлична реализуемая образовательная программа. Изменить эту установку, то есть показать, что обучение не всегда ведет за собой развитие, достаточно трудно. Ориентация на направление воспитания – патриотическое, будет восприниматься как нарушение их ожидания, как бездействие педагогов.

Исходя из обозначенных проблем, можно выделить противоречия:

– между пониманием необходимости осуществления комплексной работы по формированию личности ребенка-патриота и отсутствием системы работы в ОУ по этому направлению деятельности;

– между осознанием важности повышения качества образовательного процесса по направлению патриотического воспитания через ознакомление детей с историческим, культурным, природно-экологическим своеобразием родного края и недостаточной методической базой, малой интеграцией образовательных областей;

– между потребностями современной образовательной практики в патриотическом воспитании детей с учетом особенностей социокультурной среды, в которой воспитывается ребенок, и недостаточным взаимодействием ОУ с другими участниками образовательных отношений – семьей, социальными учреждениями, находящимися в данной местности.

Разрешение названных противоречий позволит решать актуальную в настоящее время проблему.

Таким образом, возникает необходимость в создании программ инновационной деятельности по патриотическому воспитанию, повышению компетентности педагогов и родителей в вопросах патриотического воспитания детей. С данных позиций важно разрабатывать программы инновационной деятельности по теме «Патриотическое воспитание» в рамках реализации ФГОС дошкольного, школьного, профессионального образования.

Смолина Н.В.

*Муромский институт (филиал) федерального государственного бюджетного образовательного учреждения высшего образования «Владимирский государственный университет имени Александра Григорьевича и Николая Григорьевича Столетовых»,
г. Муром, Владимирская обл., ул. Орловская, д. 23
smolinanv@bk.ru*

Финансовая математика на ЕГЭ: важность математических действий

Решение задачи по финансовой математике из ЕГЭ включает в себя два этапа: составление математической модели по условию задачи и математические действия и расчеты.

Все экономические задачи подразделяются на три вида: задачи на кредиты, задачи на вклады, задачи на выбор оптимального варианта.

Чаще всего на реальном ЕГЭ по профильной математике встречаются задачи на кредиты, которые тоже подразделяются на несколько видов: с равными платежами, с разными платежами. Так же выпадают задачи, в которых нужно найти или сумму кредита, или срок кредитования, или ежегодный платеж, или общую сумму выплат за весь срок кредита, или процент, под который был выдан кредит.

Для составления математической модели нужно ввести обозначения (например, S -сумма кредита, a – годовые проценты, n – срок кредита). Затем составить таблицу остатков долга по годам, заметить закономерность и составить выражение для общей суммы выплат с помощью формулы суммы арифметической прогрессии. Обычно в результате получается уравнение или неравенство с заданными переменными.

Арифметические вычисления начинаются в результате подстановки числовых значений вместо переменных. Пренебрегая вычислениями на черновике при подготовке к экзамену и пользуясь калькулятором, школьники недооценивают важность математических вычислений. В результате на реальном ЕГЭ по профильной математике есть риск потратить значительное количество времени именно на арифметику.

Вычисления в задаче на финансовую математику должны быть удобными, быстрыми и верными. Например, не нужно перемножать все числа подряд, а нужно воспользоваться удобным способом подсчета: заметить, какие числа можно сократить, перегруппировать, вынести общий множитель и т.д. При арифметических действиях важно помнить про признаки делимости чисел (в школьном курсе проходят эту тему в 5-7 классах).

Если в качестве математической модели получено квадратное уравнение, то обычно получается шестизначный дискриминант, что так же ведет к затруднениям при расчетах. Поэтому при подготовке к ЕГЭ важно в этих задачах натренироваться в выполнении арифметических действий.

Суржик М.Н., Малакаева Е.Н.

*Федеральное государственное бюджетное образовательное учреждение высшего образования «Литературный институт имени А.М. Горького»
123104, Москва, ул. Тверской бульвар, д. 25
marija.malakaeva@yandex.ru*

Военная лирика Тиртея, Каллина и Архилоха

Военная тема была особенно актуальна для произведений литературы Архаики, ведь Греция активно захватывала новые территории, бурное развитие сельского хозяйства способствовало расцвету ремёсел, а прогресс в экономике требовал расширения рынка сбыта. Постоянная классовая и внутриклассовая борьба привела к особому виду захватнической власти, так называемой «тирании». Новая верхушка власти стремилась выделиться особым богатством, правители возводили вокруг себя великолепные сады, роскошные храмы, боготворили художников и поэтов. Ораторское искусство активно развивалось, каждый тиран старался запомниться как выдающийся деятель, привлекал ко двору поэта, чтобы тот запечатлел историю правления власти в ритмической форме стиха. В такой форме речь лучше запоминалась и передавалась из уст в уста.

Вследствие таких изменений в жизни Древней Греции героический эпос постепенно уступал руководящее значение в литературе лирике [1-3]. Вместо мира богов, идеального и неизменного, людям стало интересно описывать современную жизнь, живую действительность.

Образ воина в лирике архаических поэтов Древней Греции играет ведущую роль. Он меняется со временем, проходит ступени развития от идеального гомеровского бесстрашного героя к простому человеку, наёмному воителю.

Главная цель войны для героев военной лирики – отразить атаку. Можно сказать, что война - это просто необходимость. Ведь никто не может оставить без внимания стихийное бедствие. Жители объединяются при цунами или извержении вулкана в укрытии, расчищают вместе свои города, отстраиваются заново. Со стихийными бедствиями не станешь спорить, как и с войной.

От Каллина до нас дошёл всего лишь один фрагмент – небольшая элегия с призывами защищать свой город. Поэт рисует нам образ храброго воина-защитника. По стилю призыв очень близок к речам героев поэм Гомера. Его воин, также, как и Ахилл, и Гектор, представлен бесстрашным и негибачимым, пользующимся почётом и при жизни, и после смерти.

От Тиртея сохранилось гораздо больше, чем от его предшественника. Он, также, как и Каллин, создаёт в элегиях идеальный образ воина-защитника и призывает защищать родной город. В одном из своих произведений поэт, обращаясь к спартамцам, сравнивает их с Гераклом, называет их его потомками и призывает к подражанию герою в его храбрости.

Поэзия Тиртея пользовалась большой популярностью: в IV веке его песни распевали перед боем для укрепления патриотических чувств. Лирик писал и маршевые песни, близкие по содержанию к элегиям, выражающим идеалы воинственных спартамцев.

В элегиях Каллина и Тиртея образ воина ещё имеет много общего с гомеровским. Он так же не мыслит себя без общины, порицает трусость в бою, храбр и неутомим. Лирики более реалистично описывают героев, не наделяя их богоподобной красотой и благородным происхождением от богов Олимпа. Авторы рисуют вполне реального воина – защитника своего города. Он принимает войну как неизбежное зло и борется с ним, спасая жизни соотечественников.

Поэт Архилох совершает революцию в литературе. Он выводит в ямбах нового воина – персонажа не возвышенного, а самого обычного. Главная тема Архилоха – война. В своих произведениях он показывает рядовую жизнь воина, в отличие от Каллина и Тиртея, иронизируя над повседневностью военных походов. Архилох противопоставляет старых, израненных воинов «гомеровским героям», сильным и выносливым. Самый известный ямб Архилоха – «О щите». Там он признаётся в том, что в битве с саййцами был вынужден бежать и бросить свой щит. Этот факт является настоящим позором для воина, однако Архилох не боится обвинений в трусости, ему это не столь важно.

Видение войны у Архилоха новое – это не смысл всей жизни, а всего лишь рутина, привычная повседневность. Автор ямбов через своего лирического героя выводит мысль, что война – это рутинная работа. Её нужно качественно выполнять, дабы не быть убитым, но никакого другого интереса к сражениям у наёмного воина быть не может. Таким образом, можно сделать вывод, что Архилох не так сильно любил и идеализировал войну, как его предшественники. Он отправился зарабатывать себе на пропитание по острой необходимости, он не был богат и знатен от рождения. От этого и идёт вторичность таких понятий как воинская доблесть и честь.

Литература

1. Гаспаров, М.Л. Занимательная Греция: Рассказы о древнегреческой культуре / М.Л. Гаспаров. - Санкт-Петербург, 2022.
2. Радциг, С.И. История древнегреческой литературы / С.И. Радциг. - М., 2015.
3. Тронский, И.М. История античной литературы / М.И. Тронский. - М., 2024.

Уколова О.Н.

*Муромский институт (филиал) федерального государственного бюджетного образовательного учреждения высшего образования «Владимирский государственный университет имени Александра Григорьевича и Николая Григорьевича Столетовых», г. Муром, Владимирская обл., ул. Орловская, д. 23
Oid@Mivlgu.ru*

Персонализированные тренировки в школьной физкультуре: вызов для педагогов и возможности для учащихся

В современном мире, где акцент все больше смещается на индивидуальность и уникальность каждого человека, вопрос персонализации обучения становится все более актуальным. Это касается не только академических дисциплин, но и физического воспитания. Традиционный подход к физкультуре, который часто предполагает единые для всех упражнения и нормативы, все больше подвергается критике. На смену ему приходит понимание необходимости учета индивидуальных особенностей, потребностей и возможностей каждого ученика. В данной статье мы рассмотрим концепцию персонализированных тренировок в школьной физкультуре, выявим связанные с этим вызовы для педагогов и возможности для учащихся, а также предложим рекомендации по внедрению этого подхода.

Традиционная система физического воспитания часто сталкивается с рядом проблем, обусловленных недостаточной индивидуализацией. Прежде всего, она часто игнорирует индивидуальные особенности. Каждый ребенок уникален, обладает разным уровнем физической подготовки, мотивацией, интересами и состоянием здоровья. Единый подход не учитывает эти различия, что может привести к низкой эффективности занятий, травмам и демотивации учащихся. Традиционная программа часто ориентирована на достижение определенных стандартов и нормативов, не всегда соответствующих потребностям и целям каждого ученика. Это может привести к тому, что одни ученики будут чувствовать себя перегруженными, а другие – недогруженными. Когда ученик не видит личной пользы или интереса в занятиях, его мотивация снижается, что может привести к нежеланию участвовать в физкультуре и, как следствие, к пассивному образу жизни в будущем.

Персонализированные тренировки в школьной физкультуре – это подход, который подразумевает адаптацию программ физического воспитания к индивидуальным особенностям и потребностям каждого ученика. То есть, индивидуализация в физическом воспитании предполагает необходимость учета функциональных возможностей, типологических особенностей ребенка. Он позволяет улучшать врожденные задатки, развивать способности, тренировать нервную систему, воспитывать положительные качества и способности ребенка [1].

В первую очередь, персонализированный подход требует оценки ресурсов ребенка, как физической подготовки и здоровья, так и мотивации и интересов ученика [2]. Уже на основе этих данных разрабатывается индивидуальная программа тренировок, которая учитывает особенности и потребности каждого ученика. Программа должна быть гибкой и адаптивной, позволяя вносить изменения по мере необходимости. Это означает, что выбор упражнений должен соответствовать индивидуальным целям, потребностям и возможностям ученика, а также способствовать разностороннему развитию физических качеств.

Рассмотрим пример ребенка с лишним весом, не любящим командные игры, но желающим стать более активной. София не проявляет особого энтузиазма к стандартным занятиям физкультурой и чувствует себя некомфортно в командных играх, но хочет стать более активной

и чувствовать себя лучше. Учитель физкультуры, видя это, предложит ей индивидуальные упражнения с акцентом на кардио и укрепление мышц, но без использования стандартного спортивного инвентаря, и без сравнения с другими детьми. Вместо общих упражнений она будет выполнять ходьбу с разными наклонами, упражнения с эспандером, или упражнения с использованием веса собственного тела. Учитель составит для Софии персональную программу, постепенно увеличивая интенсивность и длительность занятий. Вместо того чтобы ставить ее в общую группу, учитель будет фокусироваться на ее индивидуальном прогрессе и поощрять ее за усилия, не сравнивая с другими детьми. Важно предоставить ей возможность контролировать темп и интенсивность упражнений, и помочь Софии выбрать такие виды активности, которые приносят ей удовлетворение. Учитель будет также обсуждать с ней её ощущения и эмоции после каждого занятия, поддерживая её мотивацию.

В этом примере ключевым моментом является индивидуальный подход: понимание потребностей, страхов, и интересов Софии, и создание адаптированной программы, которая поможет ей развиваться физически и эмоционально, не чувствуя давления и дискомфорта. Важно не просто исключить командные игры, а изменить сам способ мышления учителя, который переходит от стандартного подхода к гибкому и адаптивному, создавая поддерживающую и комфортную среду.

Однозначно, организация индивидуализированного подхода требует значительных сил и возможностей учителя физической культуры [2]. Необходимо не только учитывать разнообразные физические данные, мотивации и потребности каждого ученика, но и адаптировать методики, подбирать упражнения, учитывать уровень развития, и даже эмоциональные особенности. Это подразумевает более глубокое знание психологии и физиологии каждого ребенка, разработку индивидуальных планов тренировок, а также гибкость в организации учебного процесса, что может потребовать дополнительных ресурсов, времени и усилий для подготовки, корректировки и анализа эффективности. Кроме того, значительные временные затраты на индивидуальную работу с каждым учеником могут повлиять на объём учебного материала, который учитель сможет охватить в рамках стандартных занятий.

Однако, несмотря на вызовы, которые стоят перед педагогами, персонализированные тренировки открывают огромные возможности для учащихся. Индивидуальный подход повышает мотивацию, так как учитывает личные интересы и цели, что повышает мотивацию к занятиям физкультурой и укрепляет позитивное отношение к физической активности. Программы, адаптированные к индивидуальным особенностям, позволяют добиться лучших результатов и способствуют более гармоничному развитию физических качеств, а индивидуализация тренировок позволяет избежать перегрузок и минимизировать риск травм. В дополнение, когда ученик видит, что программа тренировок строится на основе его особенностей и потребностей, это способствует развитию самосознания и ответственности за свое здоровье.

Персонализированные тренировки в школьной физкультуре – это не просто модный тренд, а объективная необходимость, продиктованная современными требованиями к образованию и здоровью детей. Хотя внедрение такого подхода и представляет собой определенный вызов для педагогов, возможности для учащихся, которые он открывает, значительно превосходят трудности. При правильном подходе, персонализированные тренировки могут стать мощным инструментом для повышения мотивации, укрепления здоровья и содействия гармоничному развитию каждого ребенка. Необходимо помнить, что каждый ребенок уникален и заслуживает индивидуального подхода.

Литература

1. Железняк, Ю. Д. Теория и методика обучения предмету «Физическая культура»: Учеб. пособие для студ. высш. пед. учеб. заведений / Ю. Д. Железняк, В. М. Минбулатов. — М.: Издательский центр «Академия», 2004. — 272 с.
2. Пушкина В. Н., Гернет И. Н., Федорова Е. Ю. Персонифицирование образовательной среды по предмету «Физическая культура» в школе с использованием цифрового контента // Новые исследования. 2020. №1 (61). URL:<https://cyberleninka.ru/article/n/personifitsirovanie-obrazovatelnoy-sredy-po-predmetu-fizicheskaya-kultura-v-shkole-s-ispolzovaniem-tsifrovogo-kontenta> (дата обращения: 27.12.2024)

Юренков И.Н.

Муромский институт федерального государственного бюджетного образовательного учреждения высшего образования Владимирский государственный университет имени Александра Григорьевича и Николая Григорьевича Столетовых
www.igor1992@gmail.com

Влияние регулярных физических нагрузок на жизнедеятельность студента

Становление физического развития студенческой молодежи, гармоничное развитие физических качеств и связанных с ними ценностных ориентиров, воспитание духовных, нравственных качеств, все это входит в целевую базу физкультурно-спортивной деятельности. В свою очередь, набор этих характеристик напрямую будет влиять на активность личности, на ее способность к продуктивной трудовой и общественной деятельности.

Движение выступает необходимостью при сохранении человеком качественного функционала организма. При занятиях физической культурой формируются: ценностные ориентации подвижного образа жизни, определенный уровень физической подготовки и образованности, а также потребность в систематическом занятии физическими упражнениями с целью развития. Регулярная и посильная физическая нагрузка для студента - это база для гармоничного образа жизни и фактор минимизации проблем со здоровьем в настоящем и в будущем.

Занятие упражнениями способствуют снятию стресса, улучшают работоспособность и внимание. Участие в командных видах спорта способствует развитию таких человеческих качеств, как дисциплинированность, ответственность, целеустремленность и, конечно, командный дух. Учащиеся, занимающиеся физкультурой и спортом отличаются своей стойкостью, активностью в повседневной жизни, хорошей умственной деятельностью, выдержкой, способностью управлять своими действиями и эмоциональным состоянием.

Регулярные физические нагрузки часто выступают в качестве основной формы двигательной активности, благодаря этому удовлетворяется природная необходимость в движениях и физической активности для человека. При занятиях физическими упражнениями развиваются двигательные навыки, необходимые и в повседневной жизни, это является важным фактором в здоровьесбережении при различных нагрузках в быту и на работе. Системно применяемая нагрузка повышает жизненные силы, способствует увеличению энергетического запаса организма – таким образом закладывается база для укрепления иммунитета и здоровья студента.

При физических нагрузках у человека задействованы: опорно-двигательный аппарат; вегетативная нервная система; дыхательная система; сердечно-сосудистая система; пищеварительная система; эндокринная система. Это отражает тесную взаимосвязь организма человека с физическими упражнениями.

Таким образом, стоит отметить, что регулярные физические нагрузки влияют на организм человека комплексно. Жизненно важно, чтобы каждый студент овладел знаниями и навыками по основам жизнедеятельности собственного организма, необходимости ведения здорового образа жизни. Формирование культуры здоровья происходит, в том числе, через получение специальных знаний о себе и возможностях своего организма под воздействием нагрузок и, что очень важно, воспитание личной ответственности за собственное здоровье.

Литература

[1] Бянкина, Л. В. Физическая культура как пространство развития субъектности личности: монография / Л. В. Бянкина; Министерство спорта Российской Федерации, Дальневосточная государственная академия физической культуры. – Хабаровск: ДВГАФК, 2017. – 116 с.

[2] Виленский, М. Я. Формирование культуросообразного отношения студента к себе как субъекту физкультурноспортивной деятельности / М. Я. Виленский // Ценностные приоритеты здоровья и профессионально-личностного развития студентов в образовательном пространстве физической культуры: материалы международной научной конференции, посвященной 90-летию профессора М. Я. Виленского (Москва, 12 сентября 2018 г.) / Международная академия наук педагогического образования. – Москва: Некоммерческое партнерство «Международная академия наук педагогического образования», 2018. – С. 7-18.

Юренков И.Н.

Муромский институт федерального государственного бюджетного образовательного учреждения высшего образования Владимирский государственный университет имени Александра Григорьевича и Николая Григорьевича Столетовых
www.igor1992@gmail.com

К вопросу о управлении подготовкой спортсмена

Управление – значимая составляющая функционала систем разных сфер – биологических, экономических, социальных и др., то есть это социальный феномен, затрагивающий все сферы жизнедеятельности общества.

Еще на ранних этапах развития теории спорта система управления базировалась на учениях педагогики, физиологии, биологии и других дисциплин. Причем, понятия «управление спортивной тренировкой» и «управление тренировочным процессом» синонимичны для ряда исследователей.

Опираясь на их выводы, сущность управления заключается в организации процесса, обеспечивающего достижение планируемых целей. Иными словами, управление – это информационный процесс, фокусирующийся на принятии информации о его деятельности, распределения информации в места сбора, анализа поступающей информации, выводов по заключению получившегося анализа, управляющего импульса и доведение его до объекта управления. Описанное концентрированное влияние на объект, в нашем случае – на спортсмена, логично изменяет последнего. Принимая все это, задача управления кроется в обеспечении необходимой функциональности. Понятно, что процесс управления подразумевает наличие навыков в построении концентрированного воздействия на объект.

Развитие спортивной подготовки необходимая реальность и эта объективность согласуется с совершенствованием системы управления спортивной тренировкой. Важно отметить, что рост эффективности управления тренировочным процессом, основывающемся на объективизации данных о системе спортивной деятельности и возможностях спортсменов, выступает одним из перспективных направлений в системе спортивной подготовки. Рассматривая спортивную тренировку необходимо ее отождествлять с управляемым педагогическим процессом, использующим физические упражнения для достижения результатов в спортивной подготовленности, что способствует росту спортивного результата спортсмена. Другими словами, тренировочная деятельность – это сложный педагогический процесс, выступающий специфической системой элементов механизма спортивной подготовки.

Управление подготовкой спортсмена является многогранным объектом управления. В значительной степени здесь используется ситуационный подход. Суть подхода заключается в том, что в любой временной отрезок по информации о изменении динамической системы осуществляется анализ ситуации в моменте. Результатом этого анализа выступает принятие управленческого воздействия по изменению элементов, механизмов, состава управляющей системы для реализации ее деятельности, ориентируясь на текущее состояние.

Литература

[1] Гордеев, В. Д. Проблемы индивидуализации обучения студентов в ВУЗе / В. Д. Гордеев // Современные направления развития системы физкультурного и технологического образования. – Саратов: Издательство "Саратовский источник", 2016. – С. 96-101.

[2] Грачева Н. В. Актуальность предмета "физическая культура" в современном образовании // Формирование физической культуры и культуры здоровья учащихся в условиях

модернизации образования : сборник научных статей Всероссийской научно-практической конференции, Елабуга, 03-04 февраля 2017 года / Елабужский институт Казанского (Приволжского) федерального университета. Елабуга: Елабужский институт (филиал) федерального государственного автономного образовательного учреждения высшего профессионального образования «Казанский (Приволжский) федеральный университет», 2017. С. 69-72.

[3] Орлова В.В. Студенческий спорт как фактор подготовки спортсменов высших достижений / В.В. Орлова, О.Е. Халалеева // Современные исследования социальных проблем. 2015. С. 140–163.